

Hűtés, szárítás, automatikus bekapcsolás és további hasznos funkciók.

Alkalmazás: 10. oldal

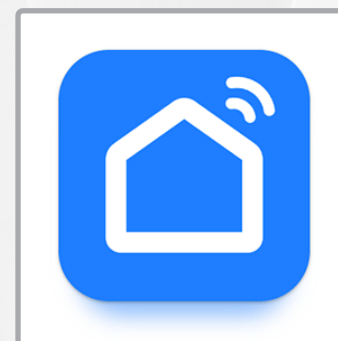

Készülék csatlakoztatása a Wi-Fi-hez, és vezérlése a SmartLife alkalmazáson keresztül.

Alkalmazás csatlakoztatása: 9. oldal

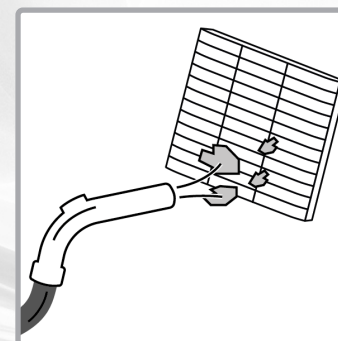

A legjobb teljesítmény érdekében rendszeresen tisztítsa meg a készüléket és a szűrőt.

Tisztítás: 14. oldal

Üdvözljük



Kérjük, olvassa el figyelmesen a használati utasításban szereplő összes információt. A használati utasítást gondosan őrizze meg, és adja át a következő felhasználóknak. A készüléket csak a rendeltetésszerűen, a használati utasításnak megfelelően szabad használni. Vegye figyelembe a biztonsági utasításokat. A készüléket leginkább FI-biztosítékkal (max. 30 mA) működtesse.



A biztonságra és az elektromágneses összeférhetőségre vonatkozó európai irányelvekkel összhangban. Fenntartjuk a formatervezés, a felszereltség és a műszaki adatok változtatásának, valamint az esetleges tévedések jogát.



Pótalkatrész-bolt és kiegészítők

<https://www.trisaelectronics.ch/en/zubehoer/>

Tartalomjegyzék

Biztonsági utasítások	4	A használatot követően	12
Műszaki adatok	5	Elemcsere	13
A készülék áttekintése	6	Tisztítás	14
Használatba vétel	7	A kondenzvíz leeresztése	15
Kondenzvíz-lefolyó tömlővel	8	Problémák és okok	16
Kapcsolódás az alkalmazáshoz	9	Felhasználói információk	18
Alkalmazás	10		

Biztonsági utasítások

- A karbantartási munkák során segítséget nyújtó személyeket folyamatosan felügyelniük kell képzett szakembereknek
- Tartsa be a készülék üzemeltetésére szolgáló helyiségek minimális méretét.
- Ha felmerül a hűtőközeg-szivárgás gyanúja, azonnal kapcsolja ki a készüléket és szellőztesse ki a helyiséget. A hűtőközeg szagtalan. Csak akkor helyezze újra üzembe a készüléket, ha azt egy, az iparág által elismert szervezet képesítésével rendelkező szakember az iparágban elfogadott eljárásnak megfelelően ellenőrizte a hűtőközeg biztonságos kezelésére vonatkozóan.



FIGYELEM: A készüléket csak olyan helyiségben szabad üzemeltetni és tárolni, ahol nincsenek tartós gyújtóforrások. Gyújtóforrásnak különösen a nyílt lángok számítanak (pl. gázfűzők, gyertyák, kandallók, izzó elektromos készülékek, szikrát keltő készülékek).



A működő készüléket ne takarja le takaróval, kendővel vagy tárgyakkal – tűzveszély!



Soha ne használja víz közelében (kád, mosdó stb.). Ne tegye ki esőnek/nedvességnek. A készüléket csak száraz kézzel használja! Ha a készülék vízbe esik, a következő használat előtt szakemberrel ellenőriztesse.

- Soha ne permetezzen rovarirtó szert a készülékre, mert az károsodhat.
- A készülék légáramát soha ne irányítsa közvetlenül gyermekekre / állatokra.
- Olvassa el az összes biztonsági utasítást, tartsa be a használati utasítást, őrizze meg és adja át a következő felhasználónak.
- A készülék háztartási használatra készült, nem ipari felhasználásra. A készüléket ne használja kültéren.
- Nem háztartási hulladék. A készüléket a helyi előírásoknak megfelelően kell ártalmatlanítani.

- A készüléket leginkább FI-megszakítóval (max. 30 mA) üzemeltesse.
- Ha a készüléket nem rendeltetésszerűen használják, helytelenül kezelik vagy nem szakszerűen javítják, a keletkező károkért nem vállalunk felelősséget. Ebben az esetben a jótállási igény érvényét veszti.
- Soha ne merítse a készüléket vízbe vagy más folyadékba. Ne kerüljön folyadék a készülék belsejébe (rövidzárlat veszélye).
- Minden használat előtt ellenőrizze a készüléket, a hálózati kábelt és a hosszabbító kábelt, hogy nincs-e rajtuk sérülés. Soha ne használjon sérült készüléket (beleértve a hálózati kábelt) – javíttassa meg vagy cseréltesse ki a gyártóval, annak szervizével vagy képzett szakemberekkel. Soha ne nyissa ki a készüléket – sérülésveszély!
- Ne dugja ujjait vagy tárgyakat a készülék nyílásaiba. Ne takarja le a készülék nyílásait.
- Kerülje a készülék használatát gyúlékony gőzök közelében.
- A gyermekek nem játszhatnak a készülékkel. A készüléket és a hálózati kábelt tartsa távol 8 év alatti gyermekektől. A készüléket működés közben soha ne hagyja felügyelet nélkül. A csomagolóanyagok (pl. fóliatasakok) ne kerüljenek gyermekek kezébe.
- Hálózati csatlakozás: A feszültségnek meg kell felelnie a készülék típustábláján feltüntetett adatoknak.
- Soha ne hordozza/húzza a készüléket a hálózati kábelen. Ne hajtsa meg, ne szorítsa be és ne húzza éles élek felett a hálózati kábelt. A kábel törése rövidzárlatot okozhat!
- A készüléket/csatlakozó kábelt soha ne helyezze/tegye forró felületekre (főzőlap) és ne hozza nyílt tűz közelébe. Ne tegye ki a készüléket erős hőnek (fűtőforrások, fűtőtestek, napfény). Égő készülékeket csak tűzoltó takaróval oltson el.

- Soha ne húzza ki a dugót nedves kézzel. Húzza ki a hálózati dugót, ha a használat során zavarok lépnek fel, feltöltés, tisztítás, áthelyezés előtt vagy használat után. A dugónak mindig elérhetőnek kell lennie.
- Kapcsolja ki a nem használt/felügyelet nélküli készülékeket, és húzza ki a hálózati csatlakozót. Ne tekerje a hálózati kábelt a készülék köré.
- A készüléket csak sík, stabil, száraz alátétre helyezze. Soha ne rögzítse a falhoz/mennyezethez.
- A készüléket ne működtesse / csatlakoztassa időzítővel vagy távirányítóval.
- 8 év feletti gyermekek és fizikai, érzékszervi vagy szellemi képességeikben korlátozott, tapasztalatlan és ismeretekkel nem rendelkező személyek csak akkor használhatják a készüléket, ha biztonságukért felelős személy felügyeli őket, vagy ha megtanították nekik a készülék biztonságos használatát, és megértették a vele járó veszélyeket. A tisztítási és karbantartási munkákat gyermekek felügyelet nélkül nem végezhetik.
- Biztonsági okokból ne használjon olyan kiegészítőket, amelyeket a gyártó nem ajánl/nem forgalmaz.



Üzembe helyezés / használat előtt először olvassa el a használati utasítást



A készülék rendszeres karbantartást / tisztítást igényel. Lásd a **Tisztítás** című fejezetet.

A javítási és szervizelési munkákat csak az iparág által akkreditált szervezet tanúsított szakemberei végezhetik.

Műszaki adatok

Cikksz.: 9379.70

9000 BTU/h	Hűtőteljesítmény	> 9 m²	A helyiség minimális mérete	220-240 V/50 Hz	Hálózati csatlakozás
22,5 kg	Súly	65 dB(A)	Hangnyomásszint	4,5 A	Áramfelvétel
1,17 kg/h	Párátlanítási teljesítmény	R290 (180 g) A3	Hűtőközeg, osztályozás	3,2 MPa	Max. megengedett nyomás
340 m³/h	Levegőkeringetés	3 perces késleltetés	Túlterhelés elleni védelem (kompresszor)	3,2 MPa	Maximális kondenzációs nyomás
16 °C – 32 °C	Hőmérséklet-beállítás	I IPX1	Védelmi osztály IP-védettség	0,7 MPa / 3,2 MPa	Maximális szívónyomás
5 °C – 35 °C	Üzemi hőmérséklet	29 x 30 x 67	Méretetek (cm)		

Teljesítményfelvétel

< 2637 W	Bekapcsolt állapotban	< 0,7 W	Kikapcsolt állapotban	*12 h	Kikapcsolt/készenléti üzemmód aktiválása ennyi idő után...
--------------------	-----------------------	-------------------	-----------------------	--------------	--

* alvó üzemmódban

A készülék áttekintése

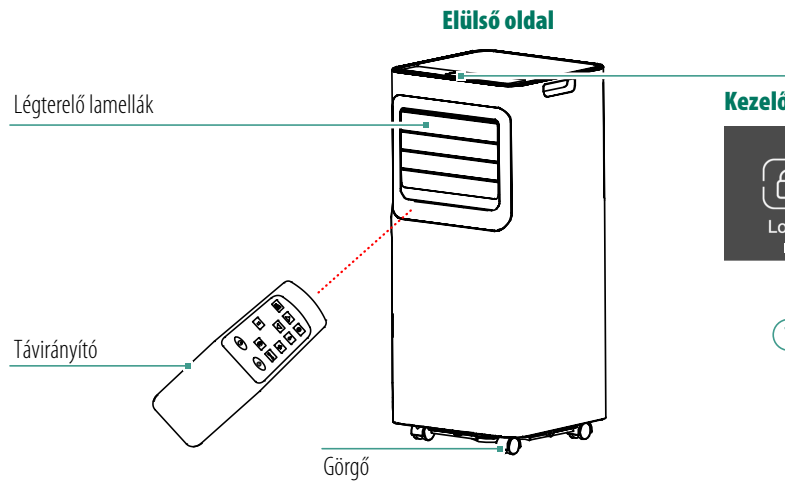

Kezelőpanel

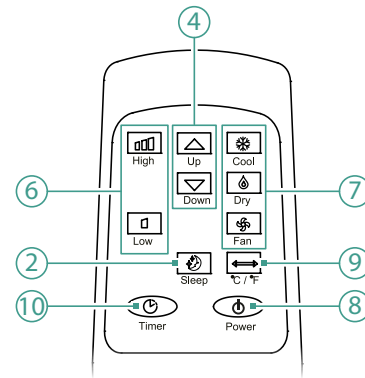
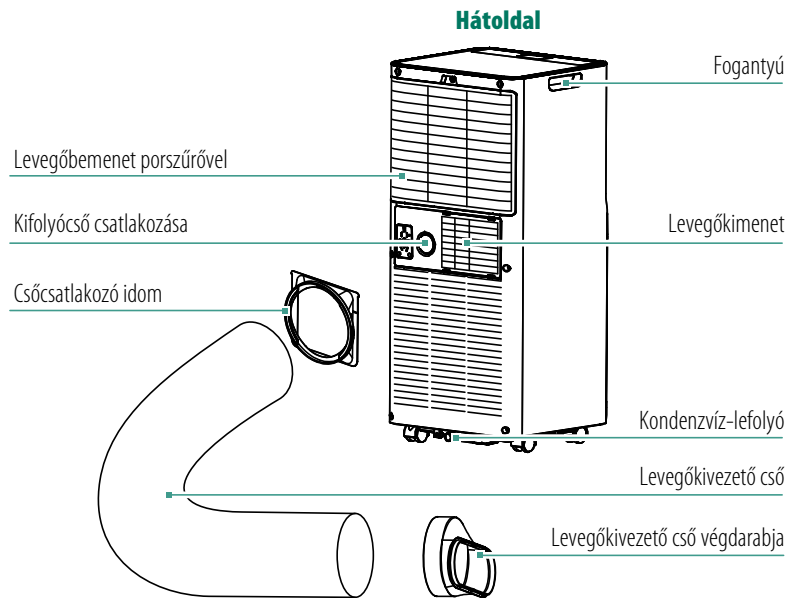
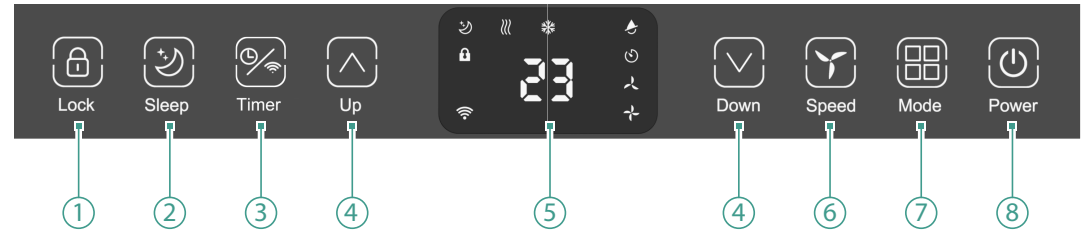

- | | |
|---|--|
| ① Gyerekzár | ⑥ Ventilátor sebessége
Két ventilátorfokozat közül lehet választani |
| ② Alvó üzemmód be/ki | ⑦ Üzem módok
Szárítás / Hűtés / Szellőztetés |
| ③ Időzítő / Wi-Fi-visszaállítás (5 mp.) | ⑧ Be-/kikapcsoló gomb |
| ④ Beállítás módosítása | ⑨ Átállítás
A gomb többszöri megnyomásával
°C/°F/°C |
| ⑤ Kijelző | ⑩ Időzítő |

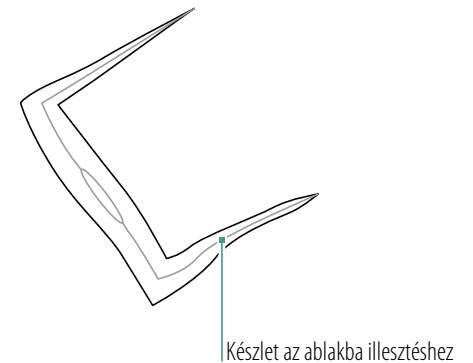
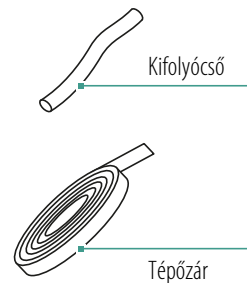

Pótalkatrész-bolt és kiegészítők
<https://www.trisaelectronics.ch/en/zubehoer/>

Használatba vétel

1. A felállítás helyének kiválasztása

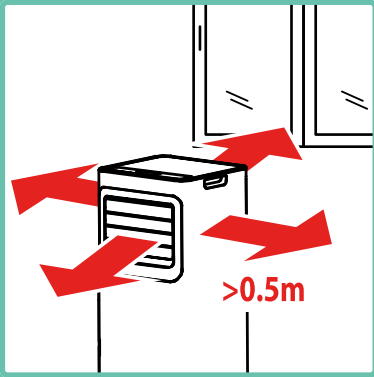

Helyezze a légkondicionálót egy ablak közelébe.

- ! Tartson minimális távolságot a környező tárgyaktól!
- ! A helyiség, ahol a készüléket felállítják, működtetik és tárolják, nem lehet kisebb, mint 9 m²!
- ! Hagyja 24 órán át függőleges helyzetben állni, hogy a hűtőfolyadék leülepedhessen a rendszerben.
- ! Távolítsa el a készülékről a ragasztócsíkokat.

2. A levegőkivezető cső csatlakoztatása

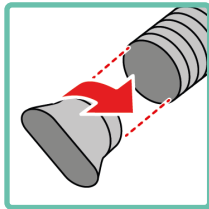
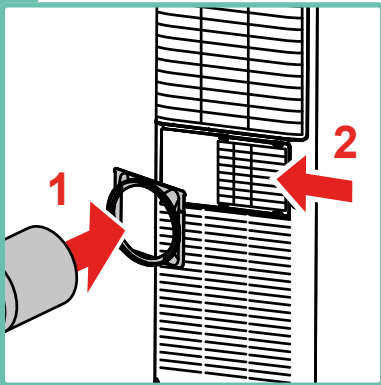

Rögzítse a csatlakozást a levegőkivezető csőre, majd szerelje a légkondicionálóra. Rögzítse az ovális csatlakozást a levegőkivezető cső másik végére.

3. Ragaszd fel a tépőzárát

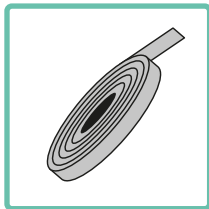
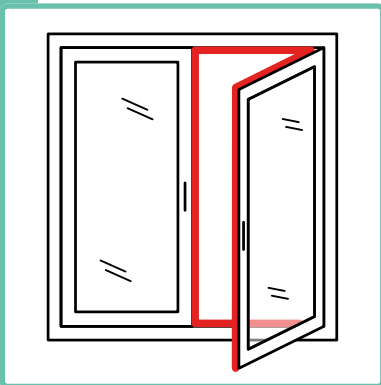

Ragassza fel a tépőzárát az ablakkeret / ablakszárny mentén.

4. Szigetelés az ablakon

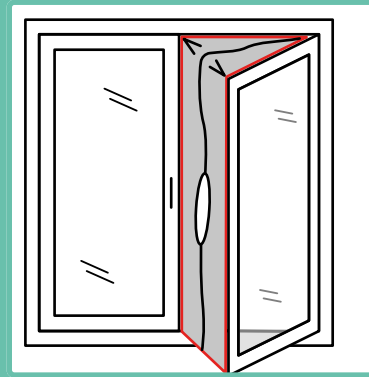

Rögzítse az ablakkészletet tépőzárral az ablakszárny és a keret közé.

5. A levegőkivezető cső behelyezése

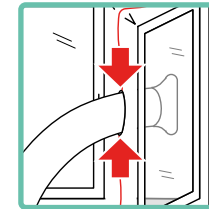
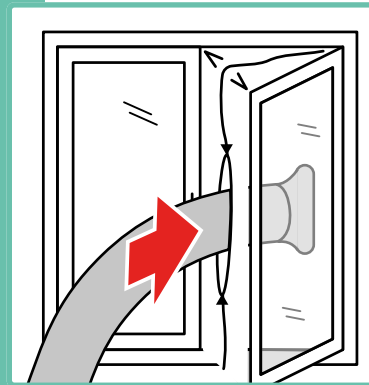

Vezesse át a levegőkivezető csövet az ablakhoz tartozó készleten, és rögzítse a cipzárral.

6. Az elemek behelyezése

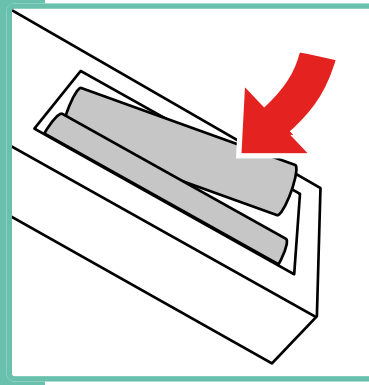

Helyezzen 2x AAA elemet a távirányítóba.

- ! Ügyeljen a polaritásra. Csak azonos típusú és azonos töltöttségű elemeket használjon!

Kondenzvíz-lefolyó tömlővel

i Az összegyűlt kondenzvíz a tömlőn keresztül távozik, így a készülék folyamatosan működőképes marad.

1. Fedél levétele

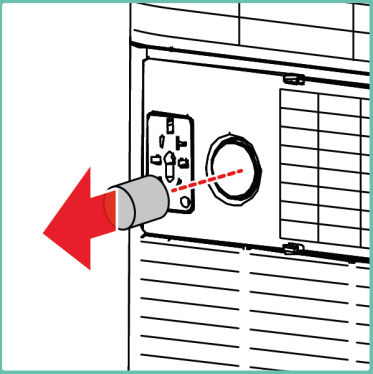

Vegye le a fedelet a kifolyócső csatlakozásáról.

i A csatlakozó a készülék hátulján található.

2. A cső csatlakoztatása

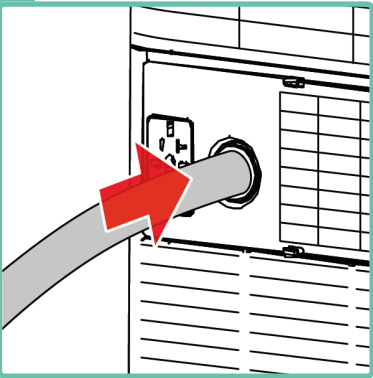

Csatlakoztassa a kifolyócsövet.

! Ügyeljen a megfelelő és vízzáró csatlakozásra!

3. A cső felszerelése

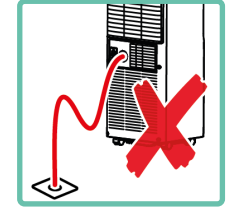
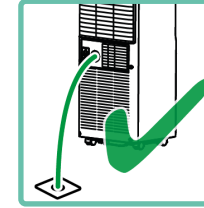
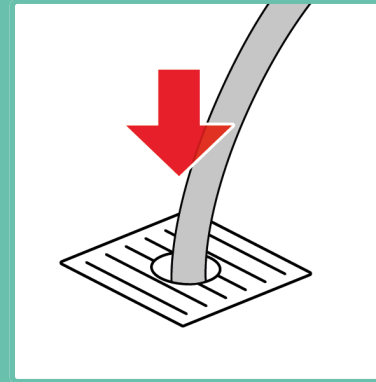

Vezesse a csövet egy lefolyóba vagy egy nagyobb tartályba.

! Mindig lefelé igazítsa be! A cső vége ne merüljön a vízbe.

! Ne hajlítsa meg a csövet!

Kapcsolódás az alkalmazáshoz

1. A mobilkészülék beállítása



Csatlakoztassa a mobilkészüléket a Wi-Fi-hez.

i Csatlakoztassa a mobilkészüléket ahhoz a hálózathoz, amelybe be szeretné kapcsolni a készüléket.

2. Az alkalmazás beállítása



Töltse le a „SmartLife” alkalmazást, majd regisztráljon, illetve jelentkezzen be.

i Az alkalmazáshoz helymeghatározás és Bluetooth-hozáférés szükséges. Mindkettőt be kell kapcsolni és engedélyezni kell.

3. A Wi-Fi bekapcsolása

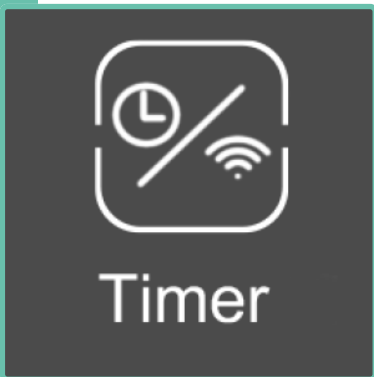

5 másodpercig tartsa lenyomva a **Timer** gombot a hálózati beállítások elindításához.

4. Készülék hozzáadása

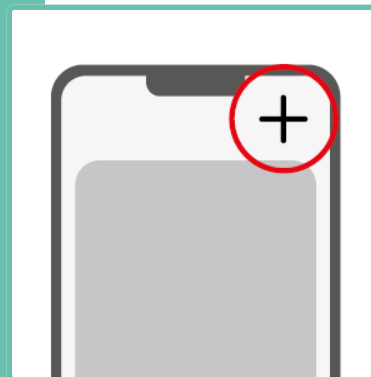

Adjon hozzá egy új készüléket az alkalmazásban.

i Lehetséges, hogy a készülék azonnal megjelenik az alkalmazás kezdőlapján, és közvetlenül hozzáadható. Ellenkező esetben a felső sarokban lehet új készüléket hozzáadni.

5. Készülék kiválasztása

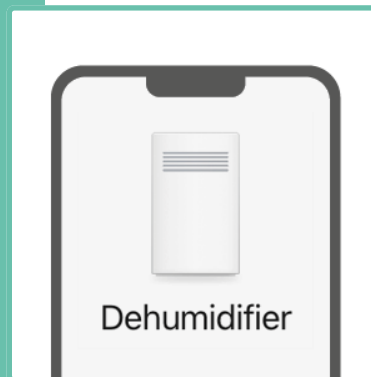

Válassza ki a megfelelő készüléktípust a listából.

! Az alkalmazásban megjelenő készülék szimbóluma eltérhet a készüléke tényleges megjelenésétől.

6. A beállítás befejezése



Kövesse az alkalmazás utasításait, és amikor a rendszer kéri, adja meg a hálózathoz tartozó bejelentkezési adatait.

i Sikeres csatlakoztatás esetén a készüléken világít a Wi-Fi szimbólum.

Alkalmazás

1. Csatlakoztatás

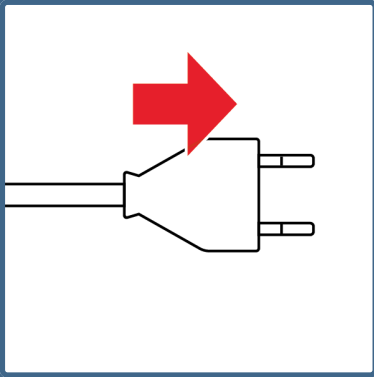

Csatlakoztassa a hálózati csatlakozót.

! A hálózati feszültségnek meg kell felelnie a típustáblán feltüntetett értéknek.

2. Bekapcsolás



A készülék bekapcsolásához érintse meg a **Power** gombot.

3. Beállítás

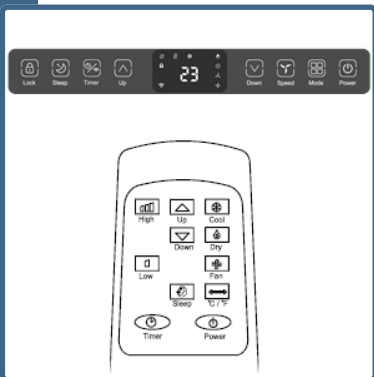

Végezze el a kívánt módosításokat a kezelőpanelen vagy a távirányítón keresztül.

4. Üzem mód

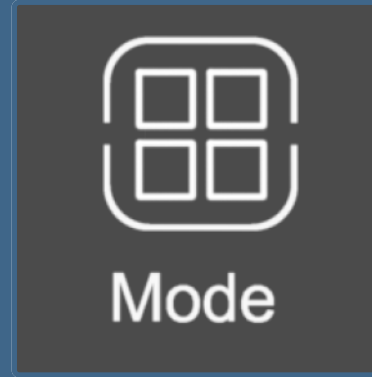

A **Mode** gomb megérintésével válthat üzemmódot.

Üzemmódok:

Szellőztetés, hűtés, páratlanítás

i Páratlanítási üzemmódban a ventilátor sebessége automatikusan alacsonyra vált, és a célhőmérséklet nem állítható be.

5. Sebesség

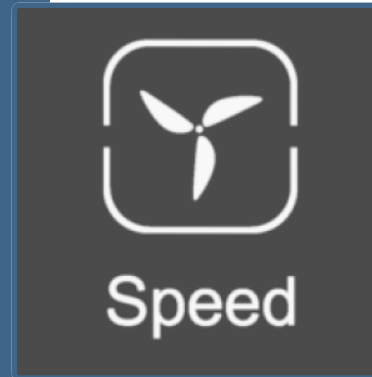

Szellőztetés/hűtés üzemmódban a ventilátor sebességét a „Speed” gomb megérintésével lehet módosítani.

Sebességek:

Lassú

Gyors

6. Célhőmérséklet

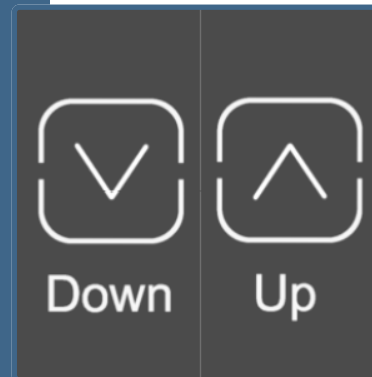

Hűtés üzemmódban a célhőmérsékletet a **Down/Up** gomb megérintésével lehet módosítani.

Hőmérsékleti tartomány:

16 °C - 32 °C

7. Időzítő



Timer



Up



Down

Bekapcsolt készülék mellett: érintse meg a **Timer** gombot, végül az **Up/Down** gombokat, hogy beállítsa a készülék kikapcsolásáig hátralévő időt.

Bekapcsolt készülék mellett: érintse meg a **Timer** gombot, végül az **Up/Down** gombokat, hogy beállítsa a készülék bekapcsolásáig hátralévő időt.

- i** Az időzítő **1-24h** között állítható be.
- i** Az időzítő kikapcsolásához állítsa az időzítőt **00** értékre, vagy érintse meg a **Power** gombot.

8. Alvó üzemmód



Sleep

Hűtés üzemmódban az alvó üzemmód a **Sleep** gomb megérintésével aktiválható.

- i** Alvó üzemmódban a célhőmérséklet óránként 1 °C-kal nő. Két óra elteltével a célhőmérséklet változatlan marad.

9. Gyerekzár



Lock

5 másodpercig tartsa lenyomva a **Lock** gombot a gyerekzár be- vagy kikapcsolásához.

A használatot követően

1. A készülék kikapcsolása



Érintse meg a **Power** gombot a készülék kikapcsolásához.

2. A készülék leválasztása

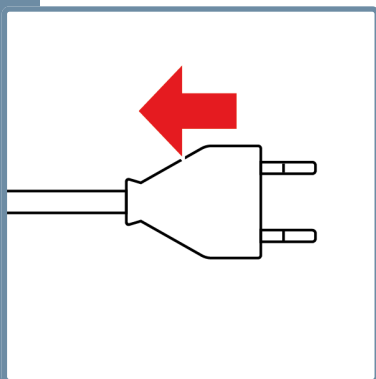

Húzza ki a hálózati csatlakozót.

3. A levegőkivezető cső eltávolítása

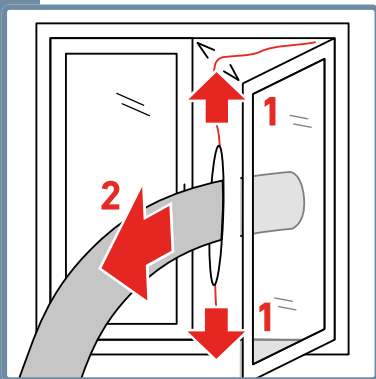

Nyissa ki a cipzárat, és vegye ki a levegőkivezető csövet.

4. A kondenzvíz leeresztése

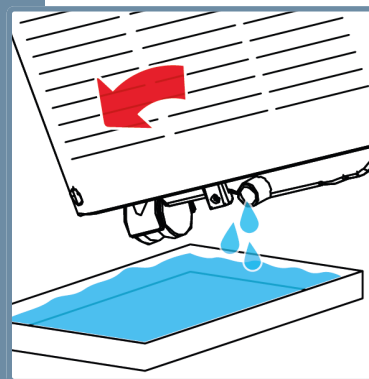

Engedje le a készülékből a maradék kondenzvizet. Lásd **A kondenzvíz leeresztése** című fejezetet.

5. A készülék tisztítása

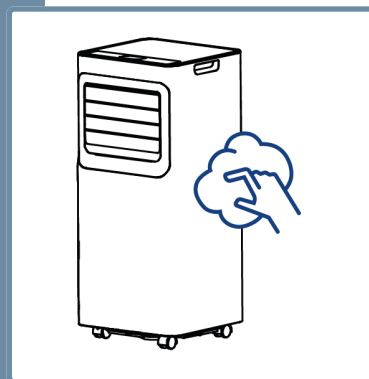

Tisztítsa meg teljesen a készüléket. Lásd a **Tisztítás** című fejezetet.

6. A készülék tárolása

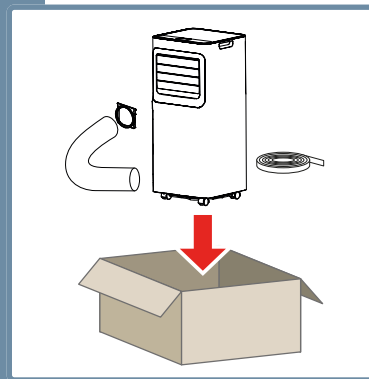

A készüléket, valamint a levegőkivezető csövet és az ablakkészletet jól szellőző, száraz, korróziótól mentes környezetben és biztonságos helyen, beltéren tárolja.

! A készüléket függőleges helyzetben kell tárolni.

Elemcsere

1. Az elemtartó nyitása

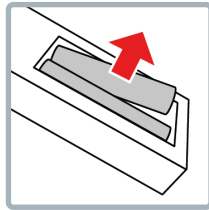
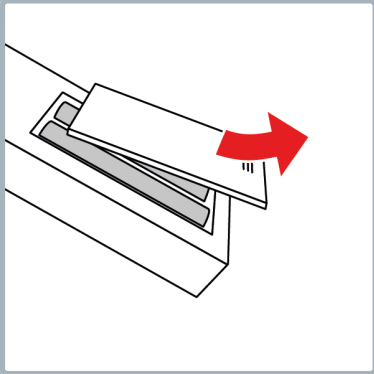

Nyissa ki az elemtartót, és vegye ki a régi elemeket.

2. Az elem behelyezése

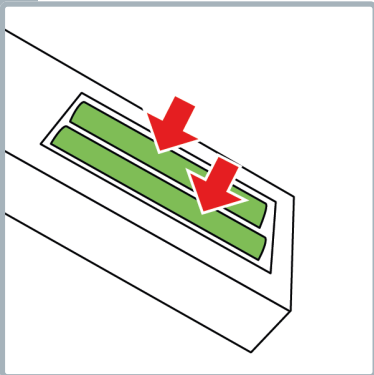

Helyezzen 2x AAA elemet a távirányítóba.
! Ügyeljen a polaritásra. Csak azonos típusú és azonos töltöttségű elemeket használjon!

3. Az elemtartó bezárása

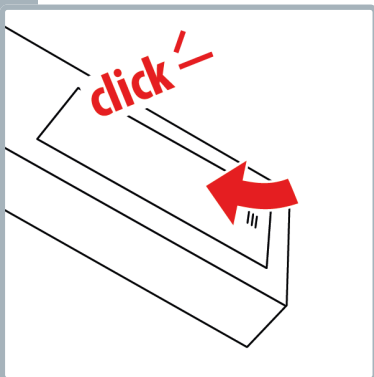

Helyezze vissza a fedelet úgy, hogy az elemtartó rekesz pontosan illeszkedjen és hallhatóan záródjon.

Tisztítás

1. A készülék kikapcsolása

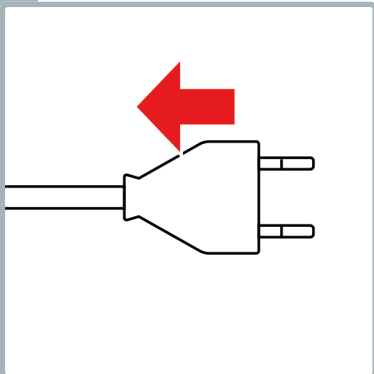

Kapcsolja ki a készüléket, várja meg, amíg teljesen leáll, majd húzza ki a csatlakozót.

! Ha át kell helyezni a készüléket, azt nagyon óvatosan kell mozgatni, hogy ne ömöljön ki belőle a víz.

2. A porszűrő eltávolítása

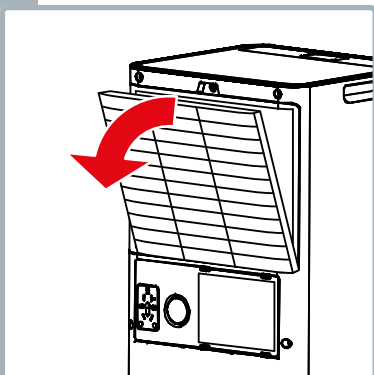

Vegye ki a porszűrőt a foglalatból.

! Ne érintse meg a készülék belsejét. Sérülésveszély a lamellák szélein.

3. A porszűrő tisztítása

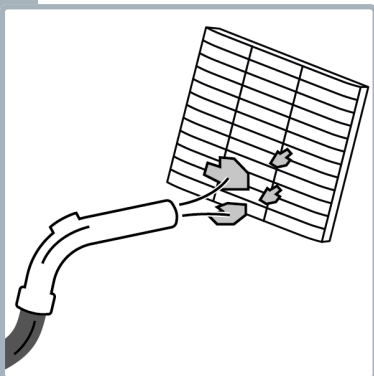

A porszűrőt porszívóval tisztítsa meg.

4. A porszűrő öblítése

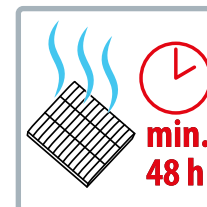
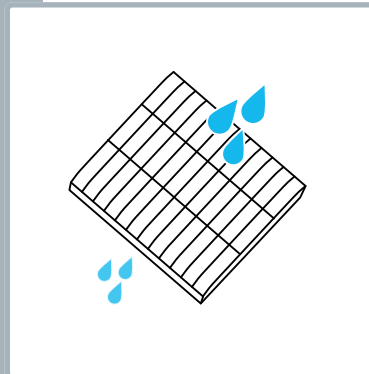

Fordítsa meg a porszűrőt, és öblítse le folyó vízzel a hátoldalát.

! Ne használjon szappant vagy kefért!

5. A porszűrő behelyezése

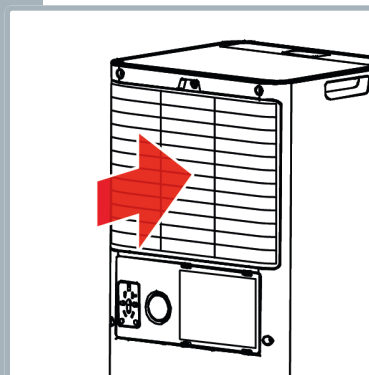

Szerelje fel a porszűrőt a készülékre.

i A porszűrő megfelelően illeszkedik, amikor pontosan és hallható módon a helyére kattant.

! Soha ne kapcsolja be/ne üzemeltesse a készüléket a porszűrő nélkül!

6. A készülék letörlése

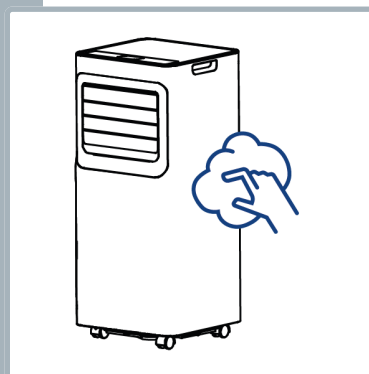

Törölje le a készülék felületét egy nedves törlőkendővel, majd hagyja megszáradni.

! Ne használjon súrolószert vagy szivacsot.

A kondenzvíz leeresztése

1. A készülék kikapcsolása

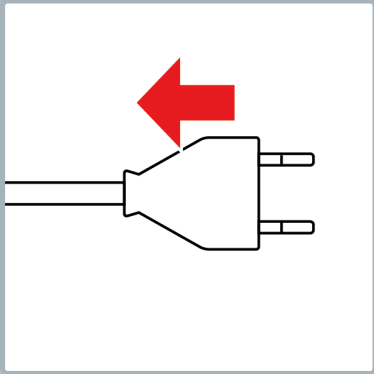

Kapcsolja ki a készüléket, várja meg, amíg teljesen leáll, majd húzza ki a csatlakozót.

- ! Ha át kell helyezni a készüléket, azt nagyon óvatosan kell mozgatni, hogy ne ömöljön ki belőle a víz.

2. A tálca elhelyezése

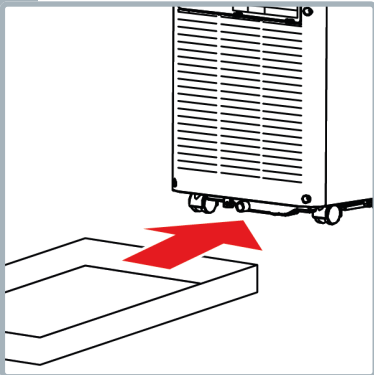

Helyezzen egy tálcat a kondenzvíz-lefolyó alá.

- ! Ügyeljen arra, hogy a tálca elég nagy legyen.

3. A lefolyó kinyitása

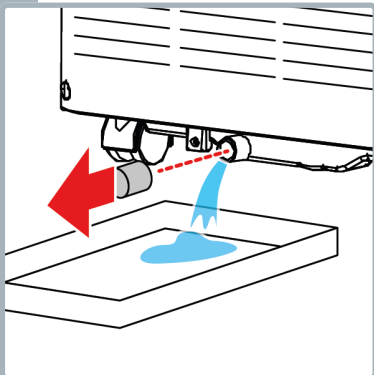

Vegye le a kondenzvíz-lefolyó fedelét.

- ! Vigyázat: a víz azonnal kifolyik a lefolyóból. Győződjön meg arról, hogy a tálca megfelelően van elhelyezve a lefolyó alatt.

4. A készülék enyhén megdöntése



Óvatosan és enyhén döntse meg a készüléket az összes víz leeresztéséhez.

- i Alternatív megoldásként csatlakoztassa a kifolyócsövet, hogy megkönnyítse az ürítést.

5. A kimenet zárása

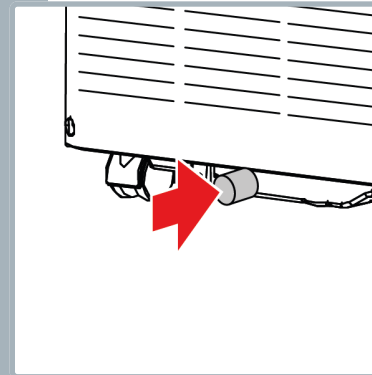

Helyezze vissza a fedelet, és győződjön meg arról, hogy szorosan illeszkedik.

- ! Zárja le időben a kimenetet, ha a tálca nem elég nagy ahhoz, hogy összegyűjtse az összes vizet.

Problémák és okok

Probléma/ok	Megoldás
A készülék nem működik	A készülék csatlakoztatva van? A kondenzvíz le lett engedve? (lásd A kondenzvíz leeresztése) című fejezetet. A környezeti hőmérséklet megfelel az üzemi hőmérsékleti tartománynak?
A készülék csökkentett teljesítményen működik	A porszűrő tiszta? (Lásd a Tisztítás című fejezetet.) Elzáródott a levegőkivezető cső? Az ablakok és az ajtók nyitva vannak? Helyes üzemmódot és célhőmérsékletet állítottak be?
A készülékből víz szivárog	A kondenzvíz nem ürült ki a szállítás/tárolás/áthelyezés előtt? A kifolyócső csatlakozása nem vízálló, vagy meghajlott?
Megnövekedett és rendellenes zajszint	A készülék stabilan áll és sík felületen van? Vannak-e laza alkatrészek a készüléken?
Csökken a hűtőteljesítmény	Lehetséges hűtőközeg-szivárgás. Vegye fel a kapcsolatot a Trisa Electronics ügyfélszolgálatával.

Aktuális kijelzések

Megoldás

E1, E2, E3

Elektronikai probléma merült fel. Kapcsolja ki a készüléket, várja meg, amíg teljesen leáll, majd húzza ki a csatlakozót. 3 perc múlva indítsa újra a készüléket. Ha a probléma továbbra is fennáll, vegye fel a kapcsolatot ügyfélszolgálatunkkal.

FT

A kondenzvíztartály megtelt. Engedje le a kondenzvizet (lásd **A kondenzvíz leeresztése**) című fejezetet).

Felhasználói információk



Ezen eszközre 5 év garanciát vállalunk a vásárlás napjától számítva. A garancia az eszköz anyag- vagy gyártási hibáinak javítását vagy cseréjét fedezi. Új készülékre való cserére vagy a vásárlási ár visszatérítésére nincs lehetőség. A garancia nem terjed ki a normál kopásra, ipari használatra, az eredeti állapot megváltoztatására, tisztítási munkákra, a vásárló vagy harmadik személyek által okozott nem megfelelő kezelésre vagy sérülésre, külső körülményekből eredő vagy az akkumulátorok által okozott károkra. A garancia feltétele, hogy a hibás készüléket a vásárló költségére beküldjék az értékesítési hely által keltezett és aláírt garanciaártyával vagy a vásárlási bizonylattal együtt.



Hulladékkezelés/környezetvédelem

Ezt a készüléket soha ne dobja a háztartási hulladékba, hanem a helyi előírásoknak megfelelően ártalmatlanítsa. Kizárólag a település hivatalos gyűjtőhelyeit vegye igénybe. Az ellenőrizetlenül ártalmatlanított készülékekből káros anyagok szivároghatnak ki, amelyek megmérgezhetik az élelmiszerláncot, a növény- és állatvilágot. Az értékesítési hely köteles visszavenni a régi készülékeket. A leselejtezett készülékeket azonnal tegye használhatatlanná. Húzza ki a hálózati csatlakozót és vágja el a hálózati kábelt.

Forgalmazás

CH Trisa Electronics AG
Kantonsstrasse 121
CH-6234 Triengen
info@trisaelectronics.ch
+41 41 933 00 30

DE Ernst Lorch KG
Bildstockstraße 9
D-72458 Albstadt
HG@lorch-gruppe.com
+49 (7431) 124 200

AT SCD Handels GmbH
Unterhaus 33
A-2851 Krumbach
service@trisaelectronics.at
+43 (2647) 4304070

BG Trisa GmbH
43A, Gorski Patnik utca
BG- 1421 Szófia

5 YEARS
GUARANTEE

