

**5 YEARS**  
GUARANTEE



Frissítő jégekészítők (slushie-k), hideg italok és krémes fagyalt; gyorsan és egyszerűen.

**Alkalmazás:** 9. oldal



Jégekészítők, italok és fagyalt pillanatok alatt, egyszerű összetevőkből készítve.

**Receptek:** 11. oldal

# Üdvözljük



**Kérjük, olvassa el figyelmesen a használati utasításban szereplő összes információt. A használati utasítást gondosan őrizze meg, és adja át a következő felhasználóknak. A készüléket csak a rendeltetésszerűen, a használati utasításnak megfelelően szabad használni. Vegye figyelembe a biztonsági utasításokat. A készüléket leginkább FI-biztosítékkal (max. 30 mA) működtesse.**



A biztonságra és az elektromágneses összeférhetőségre vonatkozó európai irányelvekkel összhangban. Fenntartjuk a formatervezés, a felszereltség és a műszaki adatok változtatásának, valamint az esetleges tévedések jogát.



**Pótalkatrész-bolt és kiegészítők**

<https://www.trisaelectronics.ch/en/zubehoer/>

# Tartalomjegyzék

<b>Biztonsági előírás</b>	<b>4</b>	<b>Receptek</b>	<b>11</b>
<b>Műszaki adatok</b>	<b>5</b>	<b>Tisztítás</b>	<b>12</b>
<b>A készülék áttekintése</b>	<b>6</b>	<b>Probléma és okok</b>	<b>14</b>
<b>Használatba vétel</b>	<b>7</b>	<b>Felhasználói információk</b>	<b>16</b>
<b>Alkalmazás</b>	<b>9</b>		

# Biztonsági előírás

- Olvassa el az összes biztonsági utasítást, tartsa be a használati utasítást, őrizze meg és adja át a következő felhasználónak.
- 8 év feletti gyermekek és fizikai, érzékszervi vagy szellemi képességeikben korlátozott, tapasztalatlan és ismeretekkel nem rendelkező személyek csak akkor használhatják a készüléket, ha biztonságukért felelős személy felügyeli őket, vagy ha megtanították nekik a készülék biztonságos használatát, és megértették a vele járó veszélyeket. A tisztítási és karbantartási munkákat gyermekek felügyelet nélkül nem végezhetik.
- Nem háztartási hulladék. A készüléket a helyi előírásoknak megfelelően kell ártalmatlanítani.
- Ha a készüléket nem rendeltetésszerűen használják, helytelenül kezelik vagy nem szakszerűen javítják, a keletkező károkért nem vállalunk felelősséget. Ebben az esetben a jótállási igény érvényét veszti.
- Soha ne merítse a készüléket vízbe vagy más folyadékba. Ne kerüljön folyadék a készülék belsejébe (rövidzárlat veszélye).
- Minden használat előtt ellenőrizze a készüléket, a hálózati kábelt és a hosszabbító kábelt, hogy nincs-e rajtuk sérülés. Soha ne használjon sérült készüléket (beleértve a hálózati kábelt) – javíttassa meg vagy cseréltesse ki a gyártóval, annak szervizével vagy képzett szakemberekkel. Soha ne nyissa ki a készüléket – sérülésveszély!
- Ne dugja ujjait vagy tárgyakat a készülék nyílásaiba. Ne takarja le a készülék nyílásait.
- Kerülje a készülék használatát gyúlékony gőzök közelében.
- A gyermekek nem játszhatnak a készülékkel. A készüléket és a hálózati kábelt tartsa távol 8 év alatti gyermekektől. A készüléket működés közben soha ne hagyja felügyelet nélkül. A csomagolóanyagok (pl. fóliatasakok) ne kerüljenek gyermekek kezébe.

• Hálózati csatlakozás: A feszültségnek meg kell felelnie a készülék típusabláján feltüntetett adatoknak.

• Soha ne hordozza/húzza a készüléket a hálózati kábelen. Ne hajtsa meg, ne szorítsa be és ne húzza éles élek felett a hálózati kábelt. A kábel törése rövidzárlatot okozhat!



Soha ne használja víz közelében (kád, mosdó stb.). Ne tegye ki esőnek/nedvességnek. A készüléket csak száraz kézzel használja! Ha a készülék vízbe esik, a következő használat előtt szakemberrel ellenőriztesse.

• A készüléket/csatlakozó kábelt soha ne helyezze/tegye forró felületekre (főzőlap) és ne hozza nyílt tűz közelébe. Ne tegye ki a készüléket erős hőnek (fűtőforrások, fűtőtestek, napfény). Égő készülékeket csak tűzoltó takaróval oltson el.

• Soha ne húzza ki a dugót a hálózati kábelen / nedves kézzel. Húzza ki a hálózati dugót, ha a használat során zavarok lépnek fel, feltöltés, tisztítás, áthelyezés előtt vagy használat után. A dugónak mindig elérhetőnek kell lennie.

• Kapcsolja ki a nem használt/felügyelet nélküli készülékeket, és húzza ki a hálózati csatlakozót. Ne tekerje a hálózati kábelt a készülék köré.

• A készüléket csak sík, stabil, száraz alátétre helyezze. Soha ne rögzítse a falhoz/mennyezethez.

• A készülék háztartási, azaz nem ipari célra készült.

• A készüléket ne működtesse / csatlakoztassa időzítővel vagy távirányítóval.

• Biztonsági okokból ne használjon olyan kiegészítőket, amelyeket a gyártó nem ajánl/nem forgalmaz.



**I. védelmi osztály — földelővezetékekkel:** Ez a készülék az I. védelmi osztálynak felel meg. Földelővezetékekkel ellátott (földelt) aljzathoz kell csatlakoztatni.



Ez a készülék gyúlékony, nagyon könnyen gyulladó hűtőközeget tartalmaz.

• A 3 és 8 év közötti gyermekek feltölthetik és kiüríthetik a hűtő-/fagyasztókészüléket.

• Ha a hűtő-/fagyasztókészülék hosszabb ideig üresen áll, kapcsolja ki a készüléket, olvassza le a jeget, tisztítsa meg, szárítsa meg, és hagyja nyitva, hogy elkerülje a penészesedést.

• Az élelmiszerekkel érintkező felületeket használat után alaposan tisztítsa meg a tisztítási utasításoknak megfelelően.

# Műszaki adatok

## Cikksz. 7773.75

**220–240 V**  
**50 Hz**

Bemeneti feszültség

**min. 0,5 l**  
**max. 2 l**

A tartály térfogata

**ST**  
**+16 – +38 °C**

Klímaosztály,  
Üzemi hőmérséklet

**1 m**

Kábelhossz

**R290**  
**A3**

Hűtőközeg,  
besorolás

**I**

Védelmi osztály

**Kb. 9,5 kg**

Súly (nettó)

**44 × 15 × 42**

Méretetek  
(cm)

## Teljesítményfelvétel

**250 W**

Bekapcsolt állapotban

**0,5 W**

Kikapcsolt állapotban

**10 perc**

Kikapcsolt/készenléti  
üzemmód aktiválása  
ennyi idő után...

# A készülék áttekintése

Keveőspirál

Hűtőtest

Tömítőgyűrű

## Üzemmódok:



Slush  
italmixekhez, gyümölcslevekhez vagy édes italokhoz



Spiked Slush  
alkoholos jégkása-italokhoz



Milkshake  
Krémes tejsitalok



Soft Ice  
Sima glacé



Iced Drink (folyékonyabb a jégkásánál)  
Gyümölcslevek vagy édes italok



Rinse  
Öblítés és kiürítés hűtő funkció nélkül

Tartály

Betöltőnyílás

Csapolókar

Tartály kireteszelése

Fiók

Fagylaltformázó adagolócsap-feltét

Hűtőteljesítmény

Be/ki

Csepegtetőtálca

Hálózati csatlakozó / kábel

Tisztítóecset

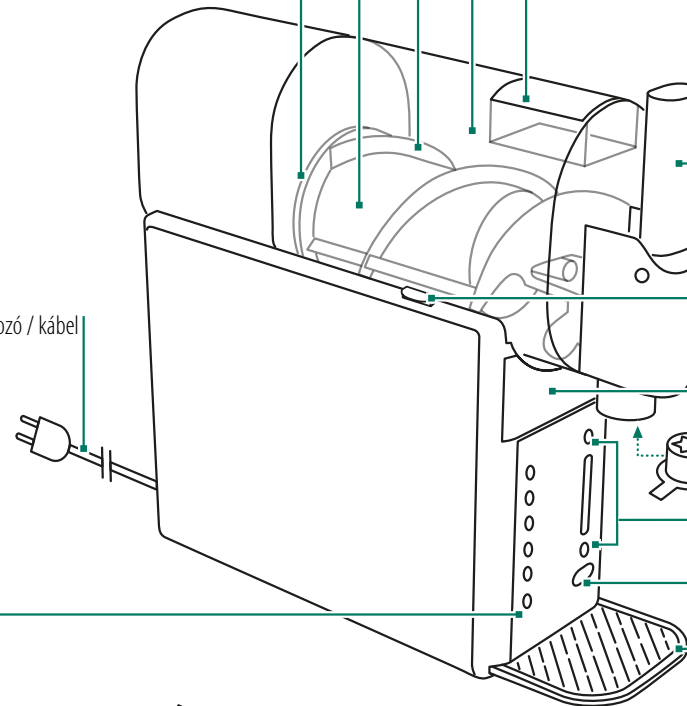

**Pótalkatrész-bolt és kiegészítők**

<https://www.trisaelectronics.ch/en/zubehoer/>

# Használatba vétel

## 1. Felállítás

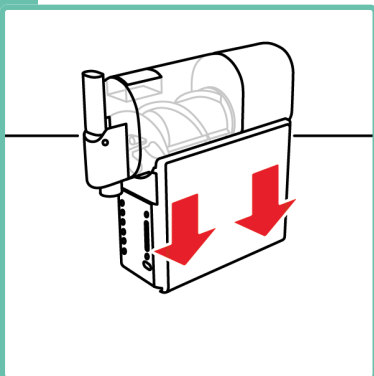

Csomagolja ki teljesen a készüléket, majd állítsa egy stabil alapfelületre.

! A csomagolóanyagot tartsa távol a gyermekektől, és megfelelően ártalmatlanítsa.

## 2. A készülék klimatizálása

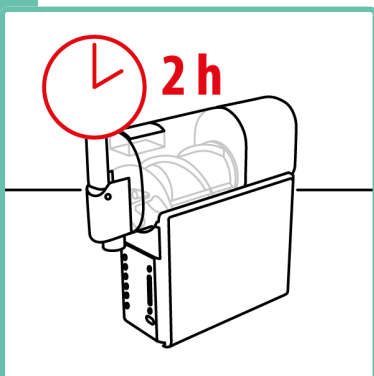

Hagyja a rendszert 2 órán át üzemkész állapotban állni, hogy a hűtőközeg leülepedhessen a rendszerben.

! Az első üzembe helyezéskor, szállítás után, vagy ha a készüléket nem vízszintesen tárolták.

## 3. A tartály eltávolítása

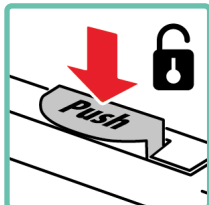
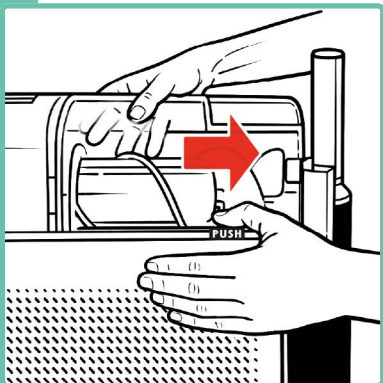

Reteszelve ki, és húzza ki a tartályt.

! Ne húzza a csapolókart a tartály eltávolításához!

## 4. A keverőspirál kivétele

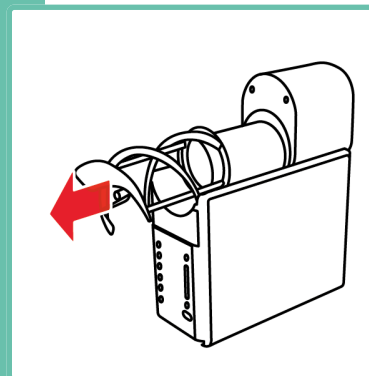

Húzza ki a keverőspirált a hűtőtestből.

## 5. A tömítőgyűrű kivétele

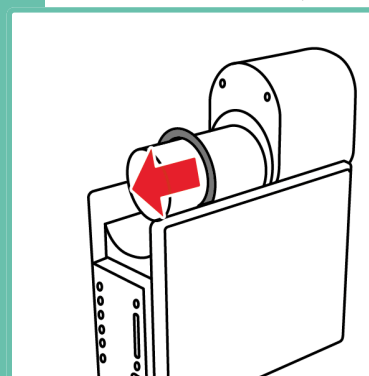

Húzza ki a tömítőgyűrűt a hűtőtestből.

## 6. A fiók kihúzása

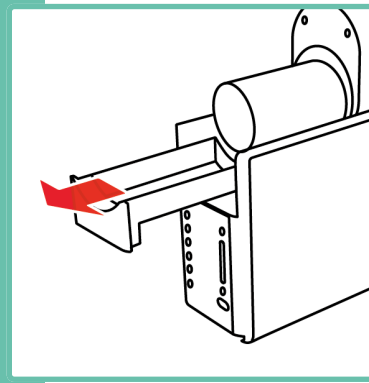

## 7. A tartozékok tisztítása

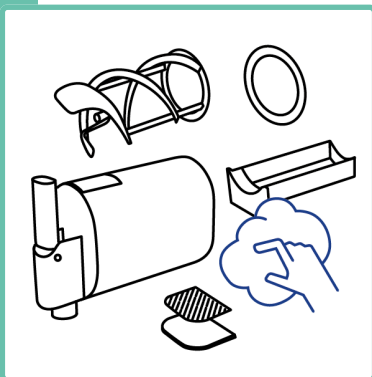

A tartozékokat folyó víz alatt és mosogatószerrel mossa le.

! Ne használjon súrolószereket!

## 8. A ház letörlése

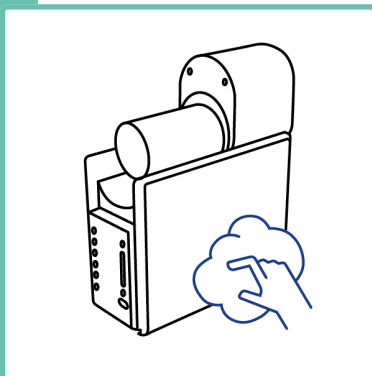

Törölje le a házat egy megnedvesített kendővel.

! Soha ne merítse vízbe vagy tartsa folyó víz alá a házat.

## 9. A cseppfogó tálca és a fiók felszerelése

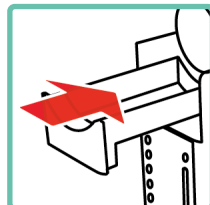
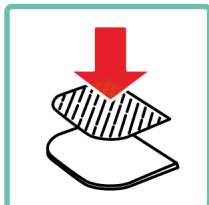
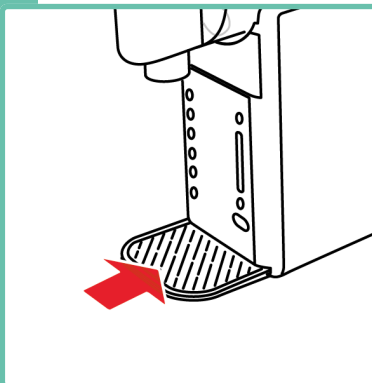

Helyezze a rácsot a tálcába, majd illessze a tálcát a házra. Szerelje be a fiókot.

## 10. A tömítőgyűrű felszerelése

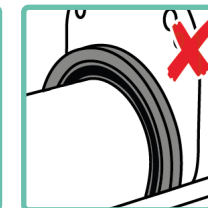
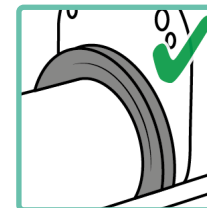
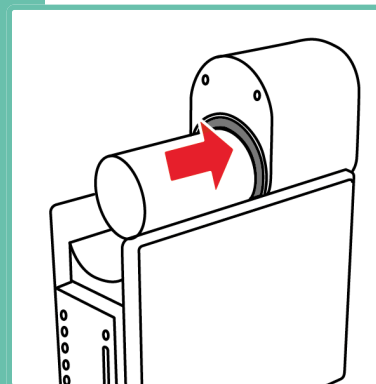

Húzza fel a tömítőgyűrűt a hűtőtestre, amíg el nem éri az ütközőt.

! Ügyeljen a tömítőgyűrű helyes beállítására: a laposabb oldal legyen elől, a barázda pedig hátul.

## 11. A csigakeverő felszerelése

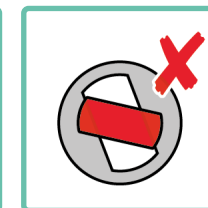
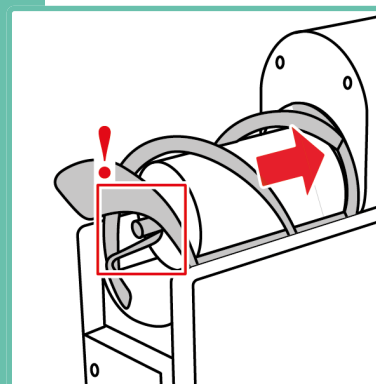

Csavaros keverőt csúsztassa fel a hűtőtestre.

! A csatlakozót helyesen igazítsa be és rögzítse. A keverő nem rögzült, ha ellenállás nélkül forog.

## 12. A tartály felszerelése

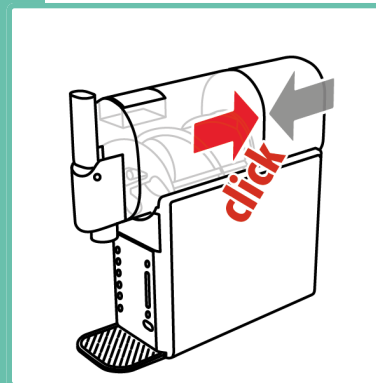

A tartályt illessze be a helyére, amíg hallható kattantást nem hall.

# Alkalmazás

## 1. A készülék pozicionálása

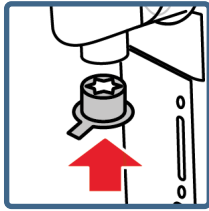
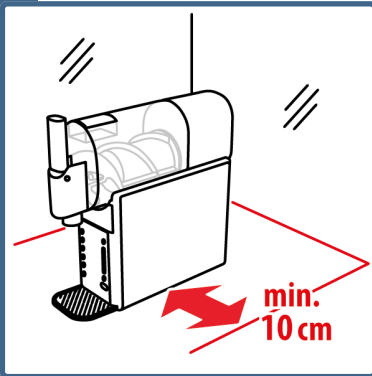

Tartson a falaktól és a környezettől minimális távolságot

**i** Fagylalt esetén behelyezhető a forma az adagolócsapba.

## 2. Az ital betöltése

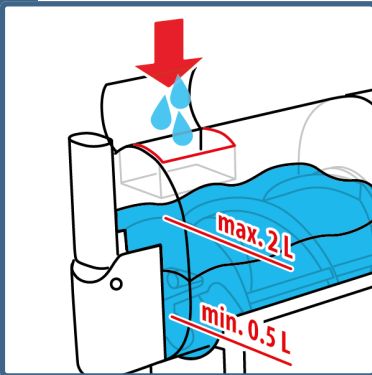

Töltse az italt a betöltőnyíláson keresztül a tartályba.

**!** Ne használjon jégkockát, szilárd gyümölcsöt, fagyasztott gyümölcsöt, darabos folyadékot, forró hozzávalókat.

**i** A jégkása elkészítéséhez különösen megfelelőek a szörpök vagy az üdítőitalok.

## 3. A készülék csatlakoztatása

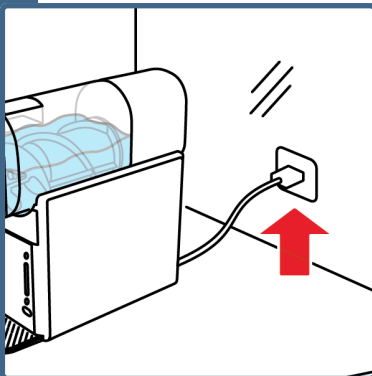

Dugja be a csatlakozódugót, és kapcsolja be a készüléket.

## A program elindítása



### Slush

Program szörpből vagy gyümölcsitalokból készült jégkása italokhoz több mint 10% cukortartalommal.



### Spiked Slush

Program alkoholos italokból (3–16% alkoholtartalom) – például ciderből, borkeverékekből vagy előkevert koktélokból – készült jégkásákhoz. Az erősebb keverékeket hígítani kell.



### Milkshake

Program a krémes milkshake elkészítéséhez. A recept szerint először pürésítse az összetevőket, majd öntse a tartályba.



### Soft Ice

Fagylaltprogram maximum 1,2 literig. A fagylaltreceptben magas cukor-, tej- és/vagy tejszín-tartalomnak kell szerepelnie, hogy a fagylalt állaga krémes maradjon, és a fagylalt az adagolócsapból adagolható legyen.

**Megjegyzés:** Ehhez a programhoz használjon fagylaltformát.



### Iced Drink

Program hűtött italokhoz, például gyümölcsléhez, limonádéhoz vagy más hideg tejes italokhoz. A készülék gyorsan lehűti a tartalmát, és 0,5–2,0 literes mennyiségekhez alkalmas.

## 4. A hűtési fokozatot szükség esetén állítsa be

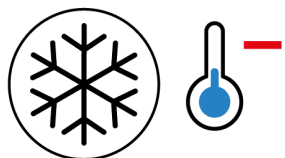

**Magasabb hűtési fokozat** = fokozott keménység és több jégkristály

**Alacsonyabb hűtési fokozat** = folyékonyabb állag

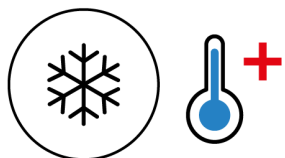

**i** Az alapanyagok hőmérsékletétől függően előfordulhat, hogy a kívánt állag eléréséhez egy második menetre is szükség lesz.

**i** A program vége után villog a kiválasztott program gombja. A készülék tovább hűt és kever, hogy az ital/desszert megtartsa a tálalásra alkalmas állapotot.

## 5. Itatok/desszertek csapolása



Működtesse a csapolókart az itatok/desszertek csapolásához.

**i** Ha a mennyiség kevesebb, mint 5 dl, a keverék gyorsan megfagy – azonnal adagolja.

**!** Használat után ürítse ki az egész tartályt. A tisztítást lásd a 12. oldalon.

# Receptek

## Pinky slushie



- 1800 ml rózsaszín grapefruit limonádé
- 100 ml gránátalmalé
- 100 ml zöldcitrom-/citromlé

1. Töltsön mindent a tartályba.

2. Válassza a **Slush** programot.

i

### *Opcionális (ízlés szerint):*

• *Áztassa be a rozsmaringot egy éjszakára a limonádéba.*

• *Ha édesebbre szeretné készíteni, pótolja a gránátalmalevet szörppel (pl. málna) és hagyja ki a zöldcitrom-/citromlevet.*

## Iccicino



- 3 dl teljes tej
- 1,5 dl tejszín
- 9 dl feketekávé (hideg)
- 1,5 teáskanál vaníliakivonat
- 10-12 evőkanál cukor

1. A cukrot oldja fel a meleg kávéban, éjszakára hűtse be a hűtőszekrényben.

2. Töltsön mindent a tartályba.

3. Válassza a **Milkshake** programot.

i

*1,5 liter feldolgozási ideje körülbelül 50 perc.  
Kisebb mennyiség esetén a feldolgozási idő rövidebb.*

## Vaníliafagylalt



- 5 dl teljes tej
- 5 dl magas zsírtartalmú tejszín
- 150 g cukor
- 2-3 teáskanál vaníliakivonat vagy
- 2 csomag vaníliás cukor

1. Az összes hozzávalót alaposan keverje össze egy mérőedényben.

2. Töltsön mindent a tartályba.

3. Válassza a **Soft Ice** programot.

i

*1,2 liter feldolgozási ideje körülbelül 45 perc.  
Kisebb mennyiség esetén a feldolgozási idő rövidebb.*

## További receptek



[www.trisaelectronics.ch/de/ueberuns/rezpte/](http://www.trisaelectronics.ch/de/ueberuns/rezpte/)

# Tisztítás

## 1. A készülék kiürítése

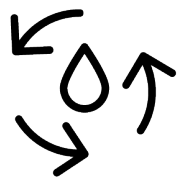

Rinse



Indítsa el a Rinse programot és nyissa ki az adagolócsapot a tartály teljes kiürítéséhez.

- ! Öntse közvetlenül a mosogatóba, vagy helyezzen egy nagy felfogóedényt a csap alá.
- i Először csatlakoztassa a készüléket, majd kapcsolja be (Start gomb).

## 2. A tartály kiöblítése

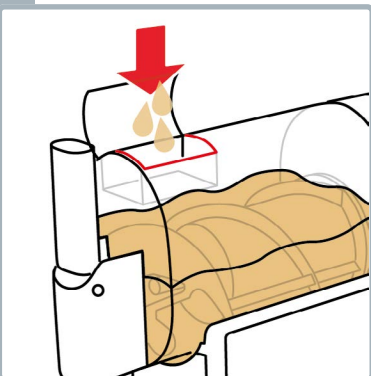

Öntsön 2 liter langyos vizet a tartályba, majd indítsa el a Rinse programot, amíg a tartályban lévő összes maradék fel nem oldódik.

## 3. Ismételt öblítés

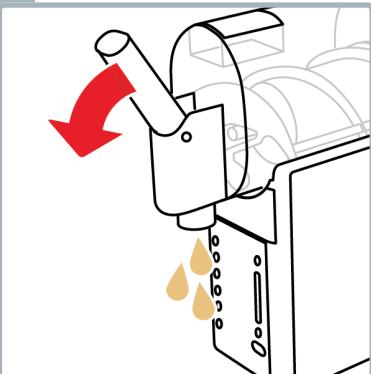

Nyissa ki ismét a csapot és ürítse ki teljesen a tartályt.

- ! Öntse közvetlenül a mosogatóba, vagy helyezzen egy nagy felfogóedényt a csap alá.

## 4. A készülék kikapcsolása

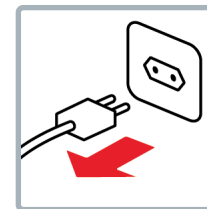
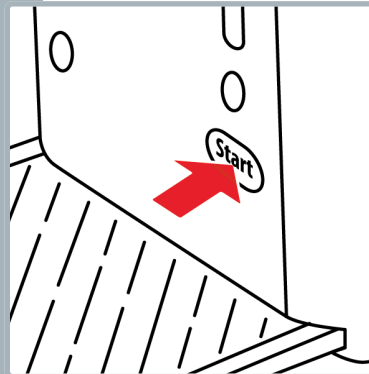

Kapcsolja ki, és húzza ki a készüléket.

- ! Csak akkor húzza ki a csatlakozót, ha a készülék ventilátora leállt.

## 5. A tartály eltávolítása

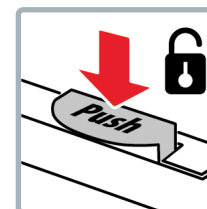
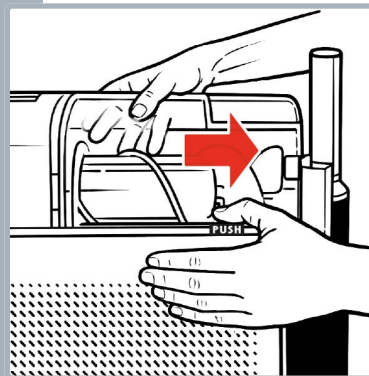

Reteszelve ki, és húzza ki a tartályt.

- ! Ne húzza a csapolókart a tartály eltávolításához!

## 6. A keverőspirál kivétele

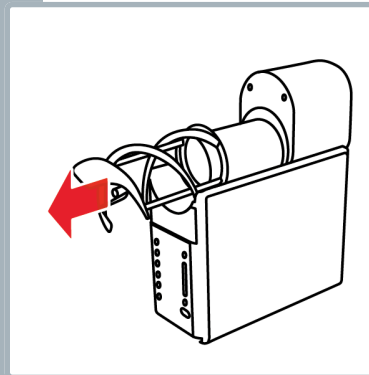

Húzza ki a keverőspirált a hűtőtestből.

## 7. A tömítőgyűrű kivétele

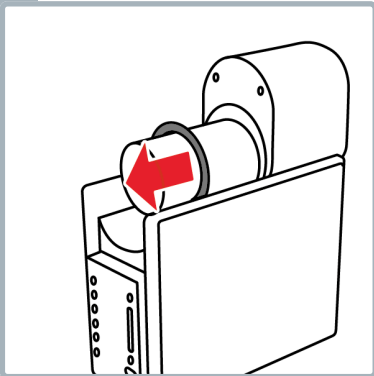

Húzza ki a tömítőgyűrűt a hűtőtestből.

## 8. A fiók kihúzása

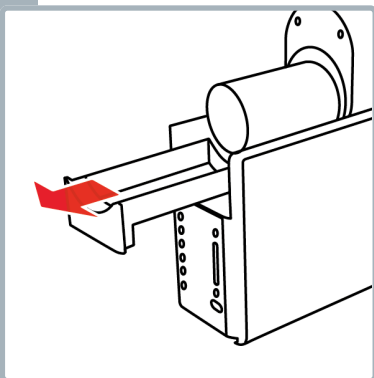

## 9. A tartozékok tisztítása

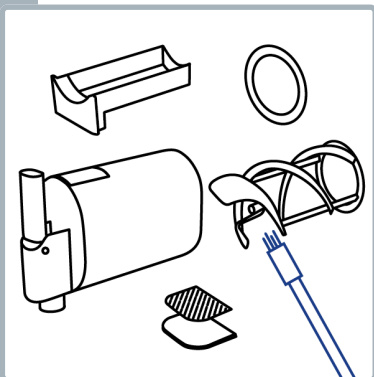

A tartozékokat folyó víz alatt és mosogatószerrel mossa le. Az esetleges szennyeződéseket a tisztítóecsettel távolítsa el.

! Ne használjon súrolószereket!

i A tartozékok mosogatógépben moshatók.

## 10. A ház letörlése

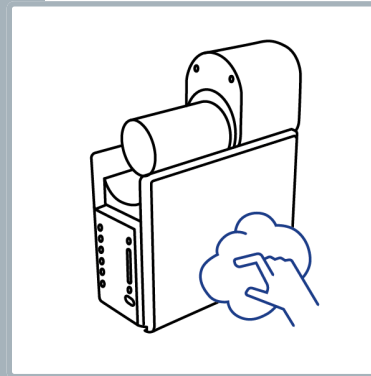

Törölje le a házat egy megnedvesített kendővel.

! Soha ne merítse vízbe vagy tartsa folyó víz alá a házat.

## 11. A tartály felszerelése

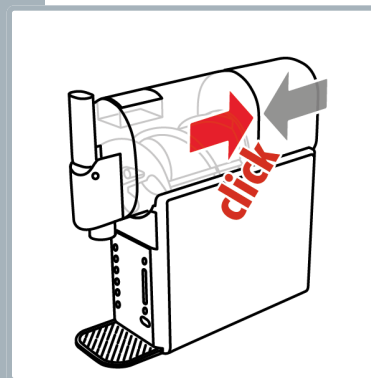

A tartályt illessze be a helyére, amíg hallható **kattanást** nem hall.

# Probléma és okok



Probléma	Megoldás
A motor leáll, a készülék túl van terhelve	Túl tele van a tartály? A cukortartalom legalább 10%? Kapcsolja ki a készüléket és hagyja kiolvadni. Ezután ürítse ki a tartályt a Rinse programmal.
A programgombok villognak	A tartály beretesztelt „kattanással”?
A jégkása túl puha	Túl sok cukor van a keverékben? Indítsa újra a programot, és fokozatosan adjon hozzá vizet vagy más folyadékot.
A jégkása túl kemény	A teljes mennyiségtől függően adjunk hozzá 1–2 evőkanál, illetve 3–4 evőkanál agávészirupot, szörpöt vagy mézet, majd indítsuk el újra a programot.
Az alkoholos jégkása állaga nem egységes vagy nem megfelelő a textúrája	Túl sok alkohol van a keverékben? Az alkoholtartalomnak 3% és 16% között kell lennie. Indítsa el újra a programot, és fokozatosan adjon hozzá vizet vagy más hígító folyadékot, amíg az állag megváltozik.

## Probléma

## Megoldás

---

A tartály túlcsordul

A tartályt a program szerinti mennyiséggel töltötték fel? A programtól függően a massa térfogata a feldolgozás során megnő.

---

A fagylalt túl puha

Lehet, hogy a receptben használt cukor- és/vagy zsírmennyiség túl sok. Csökkentse a készülék hőmérsékletét, és figyelje meg, hogyan változik a tartályban lévő massa állaga.

---

A fagylalt túl szilárd

Fokozatosan adagolja hozzá a tejet (kezdje 1–2 evőkanállal), indítsa újra a programot, és figyelje meg, hogyan változik a keverék állaga a tartályban. Tipp: Adjon hozzá 1–3 evőkanál instant pudingport az állag javítása érdekében.

---

# Felhasználói információk



Ezen eszközre 5 év garanciát vállalunk a vásárlás napjától számítva. A garancia az eszköz anyag- vagy gyártási hibáinak javítását vagy cseréjét fedezi. Új készülékre való cserére vagy a vásárlási ár visszatérítésére nincs lehetőség. A garancia nem terjed ki a normál kopásra, ipari használatra, az eredeti állapot megváltoztatására, tisztítási munkákra, a vásárló vagy harmadik személyek által okozott nem megfelelő kezelésre vagy sérülésre, külső körülményekből eredő vagy az akkumulátorok által okozott károkra. A garancia feltétele, hogy a hibás készüléket a vásárló költségére beküldjék az értékesítési hely által keltezett és aláírt garanciakérdőívvel vagy a vásárlási bizonylattal együtt.



## Hulladékkezelés/környezetvédelem

Ezt a készüléket soha ne dobja a háztartási hulladékba, hanem a helyi előírásoknak megfelelően ártalmatlanítsa. Kizárólag a település hivatalos gyűjtőhelyeit vegye igénybe. Az ellenőrizetlenül ártalmatlanított készülékekből káros anyagok szivároghatnak ki, amelyek megmérgezhetik az élelmiszerláncot, a növény- és állatvilágot. Az értékesítési hely köteles visszavenni a régi készülékeket. A leselejtezett készülékeket azonnal tegye használhatatlanná. Húzza ki a hálózati csatlakozót és vágja el a hálózati kábelt.

## Forgalmazás

**CH** Trisa Electronics AG  
Kantonsstrasse 121  
CH-6234 Triengen  
info@trisaelectronics.ch  
+41 41 933 00 30

**DE** Ernst Lorch KG  
Bildstockstraße 9  
D-72458 Albstadt  
HG@lorch-gruppe.com  
+49 (7431) 124 200

**AT** SCD Handels GmbH  
Unterhaus 33  
A-2851 Krumbach  
service@trisaelectronics.at  
+43 (2647) 4304070

**BG** Trisa GmbH  
43A, Gorski Patnik utca  
BG- 1421 Szófia

**5** YEARS  
GUARANTEE

