

5 YEARS
GUARANTEE



Освежаващо слъши, ледени напитки и кремообразен сладолед – приготвени бързо и лесно.

Приложение: Страница 9



Пригответе слъши, напитки и кремообразен сладолед бързо и лесно с прости съставки.

Рецепти: Страница 11

Добре дошли



Моля, прочетете внимателно цялата информация, съдържаща се в настоящото ръководство за употреба. Съхранявайте ръководството за употреба на сигурно място и го предайте на следващите потребители. Устройството трябва да се използва само по предназначение, съгласно настоящото ръководство. Спазвайте указанията за безопасност. Най-добре е устройството да се използва с FI-прекъсвач (макс. 30 mA).



В съответствие с европейските директиви за безопасност и електромагнитна съвместимост.

Запазено е правото да се внасят промени в дизайна, оборудването и техническите данни, както и да се коригират евентуални грешки.



Магазин за резервни части и аксесоари

<https://www.trisaelectronics.ch/en/zubehoer/>

Съдържание

Правила за безопасност 4

Технически данни 5

Преглед на уреда 6

Пускане в експлоатация 7

Приложение 9

Рецепти 11

Почистване 12

Проблем и причини 14

Информация за потребителя 16

Правила за безопасност

- Прочетете всички указания за безопасност, спазвайте инструкциите за употреба, съхранявайте ги и предайте ги на следващите потребители.
- Деца на възраст над 8 години и лица с ограничени физически, сетивни или умствени способности, липса на опит и знания могат да използват уреда само ако са под наблюдението на лице, отговорно за тяхната безопасност, или ако им е било показано как да използват уреда безопасно и те са разбрали свързаните с това опасности. Почистването и поддръжката не трябва да се извършват от деца без надзор.
- Не изхвърляйте с битовите отпадъци. Уредът трябва да се изхвърли съгласно местните разпоредби.
- Ако уредът се използва не по предназначение, се експлоатира неправилно или се ремонтира неправилно, не се поема отговорност за възникналите щети. В този случай гаранцията се анулира.
- Никога не потапяйте устройството във вода или други течности. Не позволявайте течности да попадат във вътрешността на устройството (опасност от късо съединение).
- Преди всяка употреба проверявайте устройството / захранващия кабел / удължителния кабел за повреди. Никога не използвайте повредени устройства (вкл. захранващия кабел) – поръчайте ремонт / подмяна от производителя, неговия сервизен център или квалифицирани специалисти. Никога не отваряйте устройството сами – опасност от нараняване!
- Не поставяйте пръсти и предмети в отворите на уреда. Не покривайте отворите на уреда.
- Избягвайте да използвате уреда в близост до запалими пари.

- Децата не трябва да си играят с уреда. Дръжте уреда и захранващия кабел далеч от деца под 8 години. Никога не оставяйте уреда без надзор, докато работи. Опаковъчният материал (напр. фолио) не трябва да попада в ръцете на деца.
- Мрежово свързване: Напрежението трябва да съответства на данните, посочени на типовата табелка на устройството.
- Никога не носете/дърпайте устройството за захранващия кабел. Не прегъвайте, не притискайте и не прекарвайте захранващия кабел през остри ръбове. Опасност от късо съединение поради скъсване на кабела!



Никога не използвайте в близост до вода (ванни, мивки и др.). Не излагайте на дъжд/влага. Използвайте устройството само с сухи ръце! Ако устройството падне във вода, преди следващата употреба го дайте за проверка от специалист.

- Никога не поставяйте/полагайте уреда/кабела за свързване върху горещи повърхности (готварска печка) или в близост до открит огън. Не излагайте уреда на силна топлина (източници на топлина, нагревателни тела, слънчева радиация). Гасете горящи уреди само с пожарогасително одеяло.
- Никога не изключвайте щепсела от захранващия кабел с мокри ръце. Изключвайте щепсела от контакта при неизправности по време на употреба, преди доливане, преди почистване, преди преместване или след употреба. Щепселът трябва да бъде достъпен по всяко време.
- Изключвайте неизползваните/ненадзиравани устройства и изваждайте щепсела от контакта. Не навивайте захранващия кабел около устройството.
- Устройството трябва да се използва само върху равна, стабилна и суха основа. Никога не го закрепвайте към стена/таван.

- Уредът е предназначен за домашна употреба, а не за професионална употреба.
- Не включвайте/свързвайте уреда към таймер или дистанционно управляем прекъсвач.
- Поради причини, свързани с безопасността, не използвайте аксесоари, които не са препоръчани/продавани от производителя.



Клас на защита I — със заземен проводник:

Това устройство отговаря на клас на защита I. То трябва да бъде свързано към контакт с заземен проводник (заземен контакт).



Това устройство съдържа запалим, много лесно възпламеним хладилен агент.

- Деца на възраст от 3 до 8 години могат да зареждат и разреждат хладилника/фризера.
- Ако хладилникът/фризерът не се използва за по-дълго време, изключете уреда, размразете го, почистете го, подсушете го и го оставете отворен, за да предотвратите образуването на мухъл.
- Повърхностите, които влизат в контакт с храни, трябва да се почистват старателно след употреба съгласно инструкциите за почистване.

Технически данни

Арт. № 7773.75

220 – 240 V 50 Hz	Входно напрежение	мин. 0,5 l макс. 2 l	Обем на съда	ST +16 до +38 °C	Климатичен клас, работна температура
1 m	Дължина на кабела	R290 A3	Охлаждащо средство, класификация	I	Клас на защита
Около 9,5 kg	Тегло (нето)	44 × 15 × 42	Размери (cm)		

Консумация на енергия

250 W	Във включено състояние	0,5 W	В изключено състояние	10 min	Изключено състояние/ режим на готовност активни след
--------------	---------------------------	--------------	-----------------------	---------------	--

Преглед на уреда

Спирален миксер

Съд

Охлаждащ корпус

Отвор за пълнене

Уплътнителен пръстен

Режими:



Slush

за коктейли, плодови сокове или сладки напитки



Spiked Slush

за алкохолни слъши напитки



Milkshake

Кремообразни млечни напитки



Soft Ice

Сладолед без парченца



Iced Drink (по-течна от Slush)

Плодови сокове или сладки напитки



Rinse

Изплакване и изпразване без функция за охлаждане

Захранващ щепсел/кабел

Четка за почистване

Лост на диспенсъра

Механизъм за отключване на съда

Чекмедже

Диспенсър с форма за кремообразен сладолед

Охлаждаща мощност

Вкл./изкл

Ваничка за отцеждане

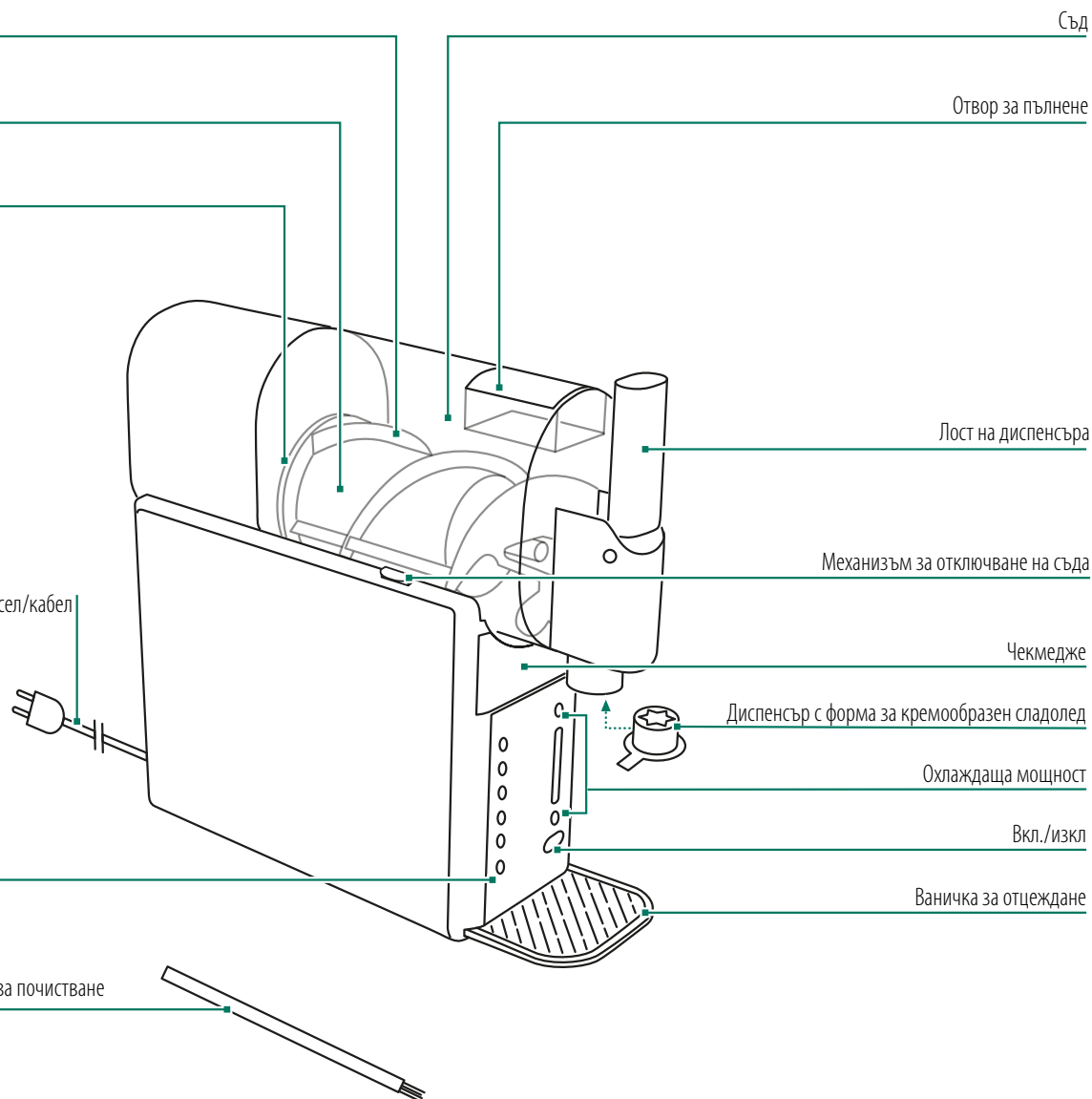

Магазин за резервни части и аксесоари

<https://www.trisaelectronics.ch/en/zubehoer/>

Пускане в експлоатация

1. Поставяне

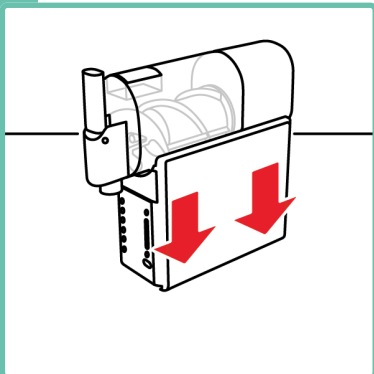

Разопакувайте напълно уреда, след което го поставете на стабилно място.

! Дръжте опаковъчния материал далеч от деца и го изхвърлете по подходящ начин.

2. Климатизиране на уреда

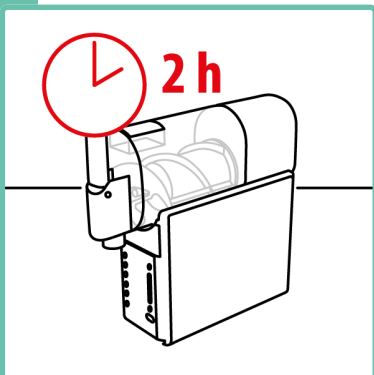

Поставете уреда в работно положение в продължение на 2 часа, за да може охлаждащото средство да се стече в долната част на системата.

! При първоначалното пускане в експлоатация, след транспортиране или ако уредът не е бил съхраняван в хоризонтално положение.

3. Сваляне на съда

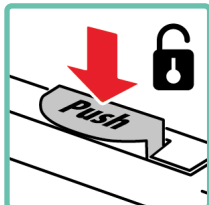
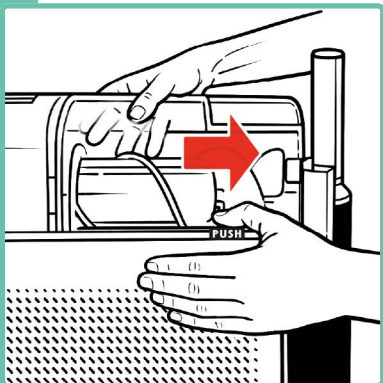

Освободете и извадете съда.

! Не теглете лоста на диспенъра при изваждането на съда!

4. Изваждане на спиралния миксер

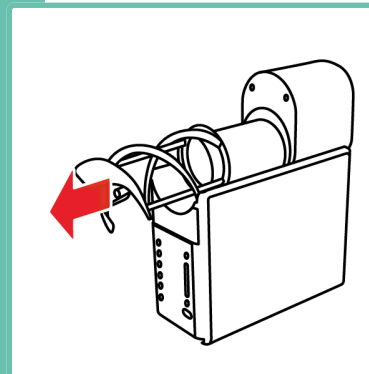

Изтеглете спиралния миксер от охлаждащия корпус.

5. Сваляне на уплътнителния пръстен

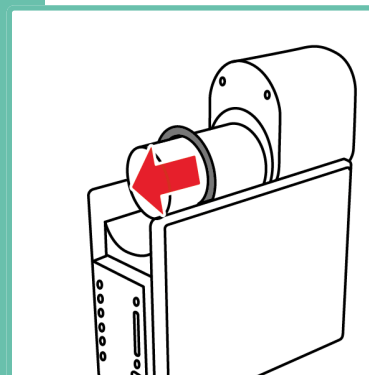

Изтеглете уплътнителния пръстен от охлаждащия корпус.

6. Изваждане на чекмеджето

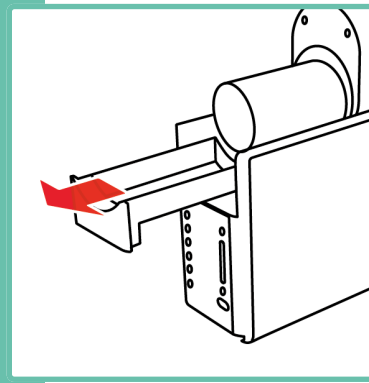

7. Почистване на принадлежностите

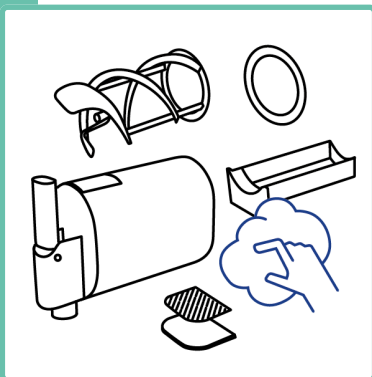

Измийте принадлежностите под течаща вода с препарат за миене на съдове.

! Не използвайте абразивни почистващи препарати!

8. Почистване на корпуса

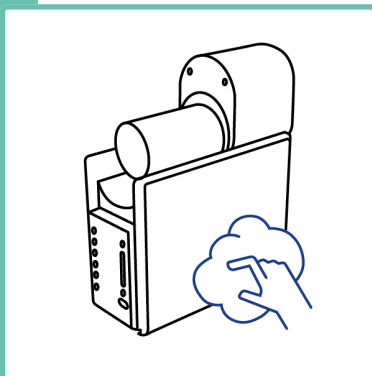

Избършете корпуса с навлажнена кърпа.

! Никога не потапяйте корпуса във вода и не го дръжте под течаща вода.

9. Монтиране на капкоуловителя и чекмеджето

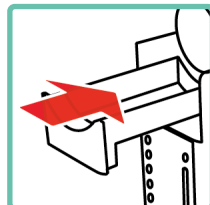
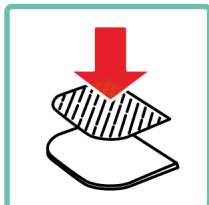
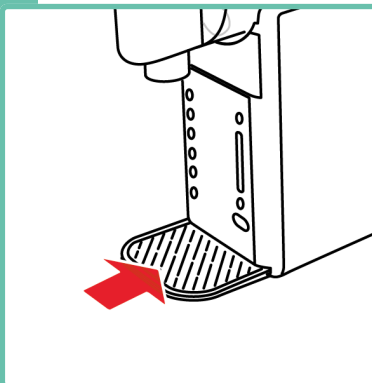

Поставете решетката в тавата и закрепете тавата към корпуса. Монтирайте чекмеджето.

10. Монтиране на уплътнителния пръстен

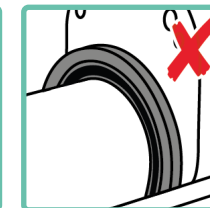
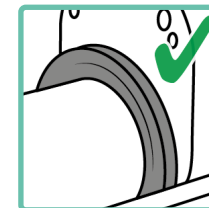
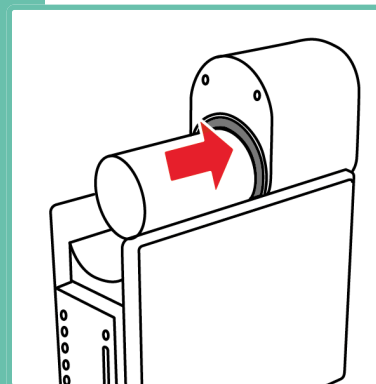

Навийте уплътнителния пръстен върху радиатора до край.

! Обърнете внимание на правилното ориентиране на уплътнителния пръстен: **по-равната страна да е отпред, а каналът – отзад.**

11. Монтиране на шнековия миксер

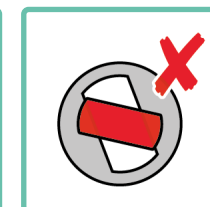
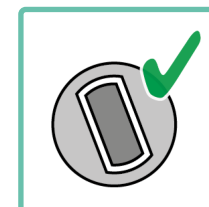
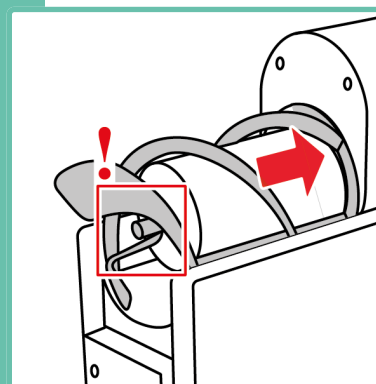

Навийте шнековия миксер върху радиатора.

! Поставете смесителя върху радиатора.

12. Монтиране на контейнера

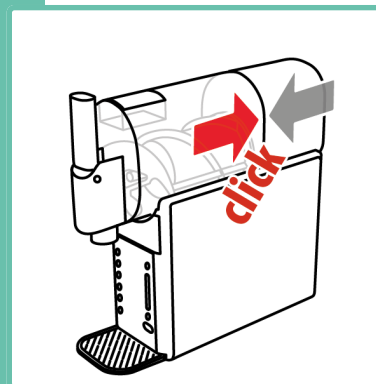

Закрепете контейнера до чуване на **щракване**.

Приложение

1. Позициониране на уреда

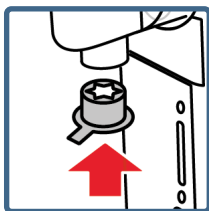
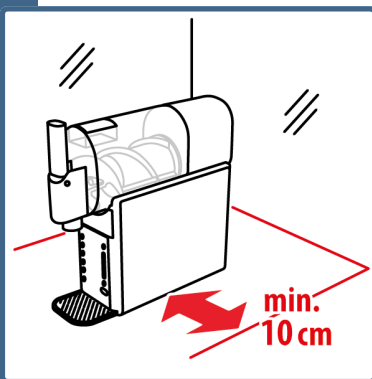

Спазвайте минималните разстояния от стени и околни предмети

i За кремообразен сладолед формата може да се постави в диспенсъра.

2. Наливане на напитката

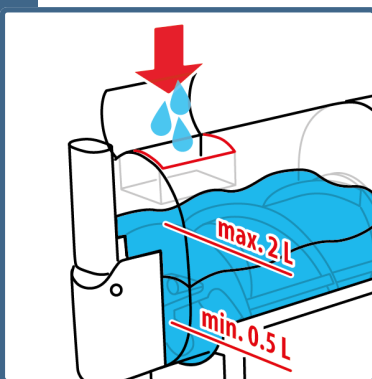

Налейте напитката в съда през отвора за пълнене.

! не поставяйте кубчета лед, твърди плодове, замразени плодове, течности с парченца и горещи съставки.

i Сиропите или безалкохолните напитки са особено подходящи за слъши.

3. Свързване на уреда

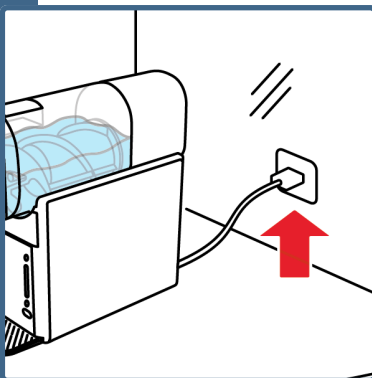

Свържете уреда и го включете.

Стартиране на програмата

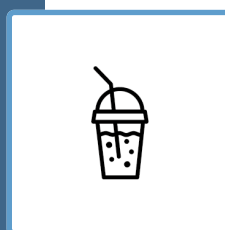

Slush

Програма за слъши напитки, приготвени от сироп или плодови напитки с повече от 10% захар.



Spiked Slush

Програма за слъши, приготвени с алкохолни напитки (3% – 16 % алкохол) като сайдер, винени миксове или предварително смесени коктейли. По-силните смеси трябва да се разреждат.



Milkshake

Програма за кремообразни млечни шейкове. Пасирайте съставките според рецептата, след което ги добавете в съда.



Soft Ice

Програма за кремообразен сладолед до максимум 1,2 литра. Рецептата за сладолед трябва да съдържа високо съдържание на захар, мляко и/или течна сметана така, че консистенцията да остане кремообразна и да позволява преминаването на кремообразния сладолед през диспенсъра.

Забележка: Използвайте формата за кремообразен сладолед с тази програма.



Iced Drink

Програма за охладени напитки като сок, лимонада или други студени смесени напитки. Уредът охлажда съдържанието бързо и е подходящ за обеми от 0,5 до 2,0 литра.

4. Регулирайте степента на охлаждане според нуждата

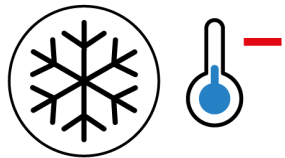

Повишена степен на охлаждане = повече твърдост и ледени кристали

Понижено ниво на охлаждане = по-течна консистенция

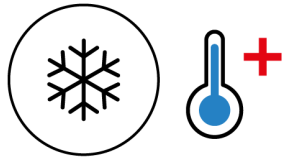

i В зависимост от това колко студени са съставките, когато се изсипват, може да се наложи второ преминаване, за да се постигне желаната консистенция.

i След като програмата приключи, бутонът за избраната програма започва да мига. Уредът продължава да охлажда и разбърква, за да поддържа консистенцията на напитката/десерта за сервиране.

5. Наливане на напитките/десерта



Активирайте лоста на диспенсъра, за да налеете напитката/десерта.

i Ако съдържанието е по-малко от 5 dl, сместа замръзва бързо – моля, налейте я веднага.

! Изпразнете целия съд след употреба. Вижте инструкциите за почистване на страница 12.

Рецепти

Pinky Slushie



- 1800 ml лимонада от розов грейпфрут
- 100 ml сок от нар
- 100 ml сок от лайм/лимон

1. Поставете всичко в съда.

2. Изберете програма **Slush**.

i

Опция (в зависимост от вкуса):

· Накиснете розмарин в лимонадата за една нощ.

· Заменете сока от нар със сироп (напр. малинов) и пропуснете сока от лайм/лимон, ако предпочитате по-сладка напитка.

Iccicino



- 3 dl пълномаслено мляко
- 1,5 dl сметана
- 9 dl черно кафе (студено)
- 1,5 ч.л. екстракт от ванилия
- 10-12 с.л. захар

1. Разтворете захарта в топло кафе, охладете в хладилник за една нощ.

2. Поставете всичко в съда.

3. Стартирайте програмата **Milkshake**.

i

Времето за приготвяне на 1,5 l е приблизително 50 минути. За по-малки количества времето за приготвяне е по-кратко.

Ванилов кремообразен сладолед



- 5 dl пълномаслено мляко
- 5 dl пълномаслена сметана
- 150 g захар
- 2-3 ч.л. екстракт от ванилия или
- 2 пакетчета ванилова захар

1. Смесете добре всички съставки в мерителна чаша с обем един литър.

2. Поставете всичко в съда.

3. Изберете програмата **Soft Ice**.

i

Времето за приготвяне на 1,2 l е приблизително 45 минути. За по-малки количества времето е по-кратко.

Още рецепти



Почистване

1. Изпразване на уреда

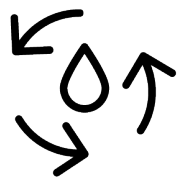

Rinse



Стартирайте програмата Rinse и отворете крана, за да изпразните напълно Съда.

! Изпразнете директно в мивката или поставете голям съд под крана.

i Предварително свържете уреда с контакта и го включете (бутон за стартиране).

2. Изплакване на съда

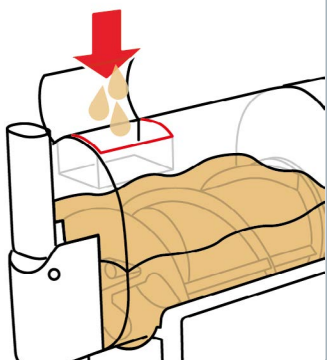

Добавете 2 литра хладка вода в съда, след което стартирайте програмата Rinse, докато всички остатъци в съда се разтворят.

3. Повторно изплакване

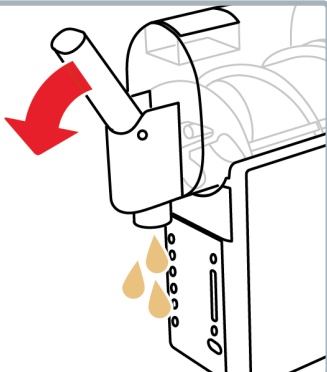

Отворете отново крана и изпразнете съда изцяло.

! Изпразнете директно в мивката или поставете голям съд под крана.

4. Изключване на уреда

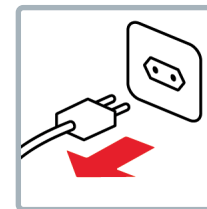
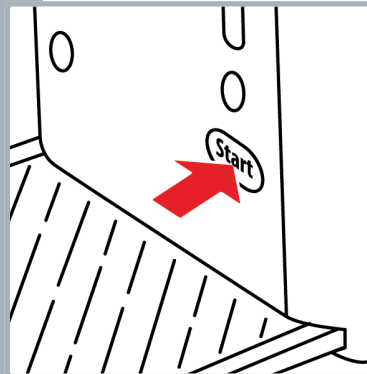

Изключете уреда и го изкарайте от контакта.

! Изключете от контакта едва когато вентилаторът в уреда спре да работи.

5. Сваляне на съда

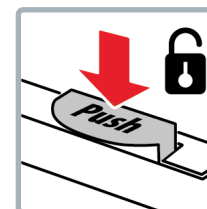
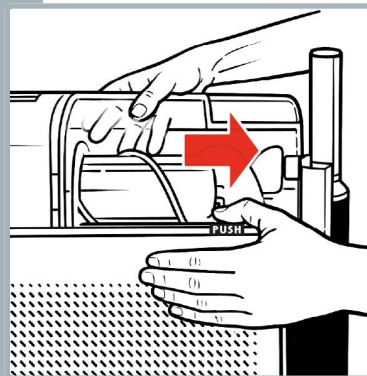

Освободете и извадете съда.

! Не теглете лоста на диспенсъра при изваждането на съда!

6. Изваждане на спиралния миксер

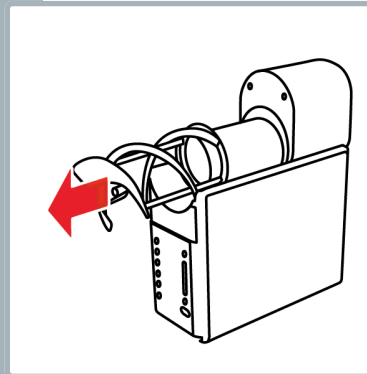

Изтеглете спиралния миксер от охлаждащия корпус.

7. Сваляне на уплътнителния пръстен

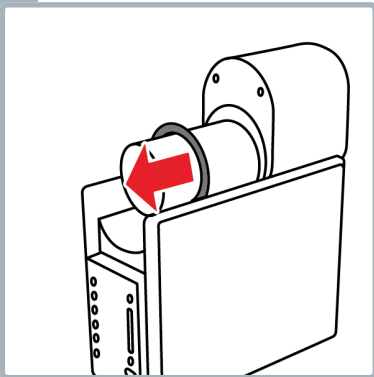

Изтеглете уплътнителния пръстен от охлаждащия корпус.

8. Изваждане на чекмеджето

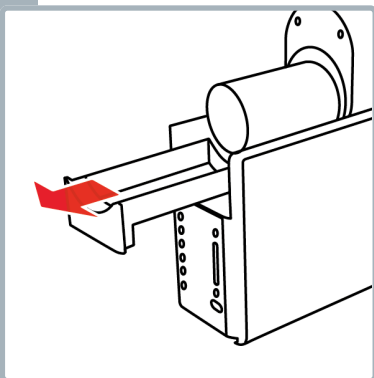

9. Почистване на принадлежностите

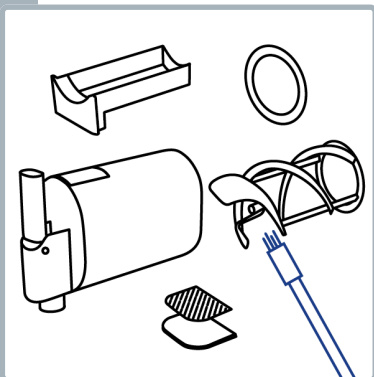

Измийте принадлежностите под течаща вода с препарат за миене на съдове. Отстранете всички остатъци с четката за почистване.

! Не използвайте абразивни почистващи препарати!

i Принадлежностите могат да се мият в съдомиялна машина.

10. Почистване на корпуса

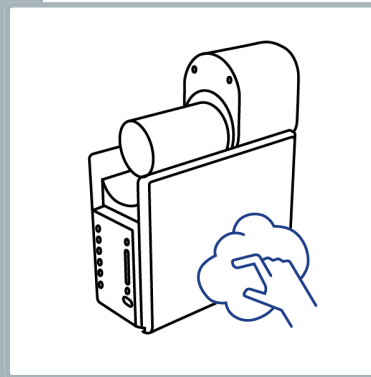

Избършете корпуса с навлажнена кърпа.

! Никога не потапяйте корпуса във вода и не го дръжте под течаща вода.

11. Монтиране на контейнера

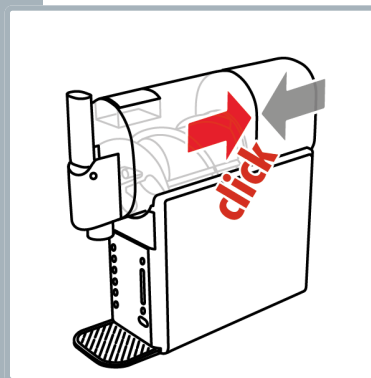

Закрепете контейнера до чуване на щракване.

Проблем и причини

Проблем	Решение
Моторът е блокиран, уредът е претоварен	Съдът е прекалено пълен? Съдържание на захар най-малко 10%? Изключете уреда и го оставете да се размрази. След това изпразнете съда с програмата Rinse.
Бутоните за програмата мигат	Съдът е фиксиран с щракване?
Слъшито е прекалено меко	Прекалено много захар в сместа? Стартирайте програмата отново и постепенно добавяйте вода или друга течност.
Слъшито е прекалено твърдо	В зависимост от общото количество, добавете 1-2 супени лъжици или 3-4 супени лъжици гъст сироп от агаве, друг сироп или мед и рестартирайте програмата.
Съставките в Spiked Slush се разделят или не се постига желаната текстура	Прекалено много алкохол в сместа? Съдържанието на алкохол трябва да е между 3 % и 16 %. Рестартирайте програмата и постепенно добавяйте вода или друга течност, за да разреждате, докато консистенцията се промени.

Проблем

Решение

Съдът прелива

Съдът е напълнен според количеството за пълнене на програмата? В зависимост от програмата, сместа може да се разшири по време на приготвянето.

Кремообразният сладолед е прекалено мек

Съдържанието на захар и/или мазнини в рецептата може да е твърде високо. Понижете температурата на уреда и наблюдавайте как се променя консистенцията на сместа в съда.

Кремообразният сладолед е прекалено гъст

Добавяйте мляко постепенно (започнете с 1-2 супени лъжици), рестартирайте програмата и наблюдавайте как се променя консистенцията на сместа в съда. Съвет: Добавете 1-3 супени лъжици прах за инстантен пудинг, за да подобрите консистенцията.

Информация за потребителя



За това устройство Ви предоставяме 5-годишна гаранция от датата на покупката. Гаранционното обслужване се състои в замяна или ремонт на устройство с материални или производствени дефекти. Замяната с ново устройство или връщането с възстановяване на покупната цена не е възможно. От гаранцията са изключени нормалното износване, търговската употреба, промяна на оригиналното състояние, почистване, последствия от неправилна употреба или повреда от страна на купувача или трети лица, повреди, дължащи се на външни обстоятелства или причинени от батерии. Гаранцията предполага, че повреденото устройство се изпраща за сметка на купувача с гаранционната карта, датирана и подписана от търговския обект, или с касовата бележка.



Изхвърляне/опазване на околната среда

Никога не изхвърляйте това устройство в битовите отпадъци, а го изхвърлете в съответствие с местните разпоредби. Попитайте и използвайте само официални пунктове за събиране в общината. При неконтролирано изхвърляне на устройства могат да изтекат вредни вещества и да отровят хранителната верига, флората и фауната. Вашият търговец е длъжен да приеме обратно старите устройства. Неизползваемите устройства трябва да се направят незабавно неизползваеми. Изключете щепсела от контакта и прережете кабела.

Дистрибуция

CH Trisa Electronics AG
Kantonsstrasse 121
CH-6234 Триенген
info@trisaelectronics.ch
+41 41 933 00 30

DE Ернст Лорх КГ
Bildstockstraße 9
D-72458 Албщадт
HG@lorch-gruppe.com
+49 (7431) 124 200

AT SCD Handels GmbH
Unterhaus 33
A-2851 Крумбах
service@trisaelectronics.at
+43 (2647) 4304070

BG Trisa GmbH
43А, улица „Горски патник“
BG- 1421 София

5 YEARS
GUARANTEE

