

Enfriar, secar, encendido automático y otras funciones prácticas.

Uso: página 10

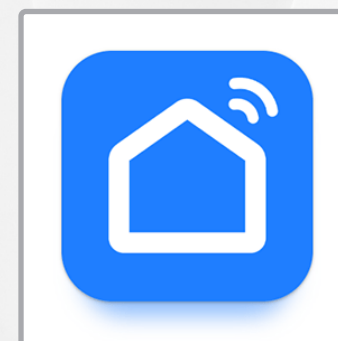

Conexión del aparato con WiFi y control con la app SmartLife.

Conexión con la app: página 9

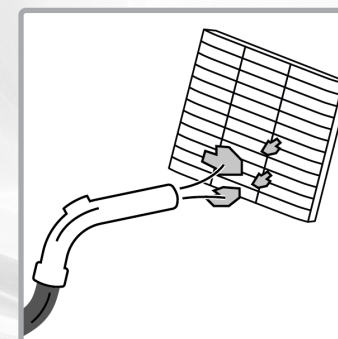

Para obtener el mejor rendimiento, limpiar el aparato y el filtro periódicamente.

Limpieza: página 14

Bienvenidos



Lea toda la información que se incluye en este manual de instrucciones. Guarde cuidadosamente el manual de instrucciones y entrégueselo a los usuarios posteriores. El dispositivo solo debe utilizarse para el fin previsto, de acuerdo con estas instrucciones. Tenga en cuenta las instrucciones de seguridad. Lo mejor es utilizar el dispositivo con un interruptor diferencial (máx. 30 mA).



De conformidad con las directivas europeas de seguridad y CEM.

Nos reservamos el derecho de realizar modificaciones en el diseño, equipamiento, datos técnicos, así como de corregir errores.



Tienda de repuestos y accesorios

<https://www.trisaelectronics.ch/en/zubehoer/>

Índice

Instrucciones de seguridad 4

Datos técnicos 6

Vista general del aparato 7

Puesta en funcionamiento 8

Desagüe de agua de condensación con tubo flexible 9

Conexión con la app 10

Uso 11

Después del uso 13

Cambio de las pilas 14

Limpieza 15

Purgar el agua de condensación 16

Problemas y causas 17

Información para el usuario 19

Instrucciones de seguridad

- Las personas que ayuden en los trabajos de mantenimiento deben estar supervisadas continuamente por especialistas con formación
- Respete el tamaño mínimo de las estancias en las que se puede utilizar el aparato.
- En caso de sospecha de una fuga de refrigerante, apague el aparato inmediatamente y ventile la habitación. El refrigerante es inodoro. No vuelva a poner el aparato en funcionamiento hasta que haya sido revisado por una persona con certificado de aptitud profesional de un organismo acreditado por la industria y siguiendo un procedimiento reconocido por dicha industria sobre el manejo seguro de refrigerantes.



ADVERTENCIA: El aparato solo debe utilizarse y almacenarse en estancias en las que no haya fuentes de ignición permanentes. Entre las fuentes de ignición se incluyen en particular las llamas abiertas (p. ej. cocinas de gas, velas, chimeneas, aparatos eléctricos encendidos, aparatos que produzcan chispas).



No cubra el aparato durante el funcionamiento con mantas, paños u otros objetos – ¡peligro de incendio!



No utilizar nunca cerca del agua (bañeras, lavabos, etc.). No exponer a la lluvia ni a la humedad. Utilizar el aparato solo con las manos secas. Si el aparato cae al agua, haga que lo revise un especialista antes de volver a utilizarlo.

- No pulverice nunca spray insecticida hacia el aparato, ya que podría dañarlo.
- No dirija nunca el flujo de aire del aparato directamente hacia niños / animales.
- Lea todas las instrucciones de seguridad, siga las instrucciones de uso, guárdelas y entréguelas a los siguientes usuarios.

- El aparato está destinado al uso doméstico, no al uso comercial. No utilice el aparato al aire libre.
- No es basura doméstica. El aparato debe desecharse de acuerdo con las normas locales.
- Lo mejor es utilizar el aparato con un interruptor diferencial (máx. 30 mA).
- Si el aparato se utiliza de forma indebida, se maneja incorrectamente o se repara de forma inadecuada, no se asumirá ninguna responsabilidad por los daños que puedan producirse. En este caso, se perderá el derecho a la garantía.
- No sumergir nunca el aparato en agua u otros líquidos. No debe entrar líquido en el interior del aparato (riesgo de cortocircuito).
- Compruebe que el aparato, el cable de alimentación y el cable alargador no presenten daños antes de cada uso. No utilice nunca aparatos dañados (incluido el cable de alimentación); haga que los repare o sustituya el fabricante, su servicio técnico o personal cualificado. No abra nunca el aparato usted mismo, ya que existe riesgo de lesiones.
- No introduzca los dedos ni objetos en las aberturas del aparato. No cubra las aberturas del aparato.
- Se debe evitar el uso del aparato en entornos con vapores inflamables.
- Los niños no deben jugar con el aparato. Mantenga el aparato y el cable de alimentación fuera del alcance de los niños menores de 8 años. No deje el aparato sin vigilancia mientras esté en funcionamiento. El material de embalaje (por ejemplo, bolsas de plástico) no debe estar al alcance de los niños.
- Conexión a la red: la tensión debe corresponder a la indicada en la placa de características del aparato.
- Nunca transporte ni tire del aparato por el cable de alimentación. No doble, pellizque ni tire del cable de alimentación por bordes afilados. ¡Peligro de cortocircuito por rotura del cable!

- Nunca coloque el aparato o el cable de conexión sobre superficies calientes (placa de cocina) ni cerca de fuego abierto. No exponga el aparato a calor intenso (fuentes de calor, radiadores, radiación solar). Apague los aparatos en llamas solo con una manta ignífuga.
- Nunca desconecte el enchufe del cable de alimentación con las manos húmedas. Desconecte el enchufe de la red eléctrica en caso de averías durante el uso, antes de rellenar, antes de limpiar, antes de cambiar de ubicación o después del uso. El enchufe debe permanecer accesible en todo momento.
- Apague los aparatos que no se utilicen o que estén desatendidos y desenchufe el cable de alimentación. No enrolle el cable de alimentación alrededor del aparato.
- Utilice el aparato únicamente sobre una superficie plana, estable y seca. No lo fije nunca a la pared ni al techo.
- No utilice ni conecte el aparato a un temporizador o a un interruptor con mando a distancia.
- Los niños a partir de 8 años y las personas con capacidades físicas, sensoriales o mentales limitadas, así como con falta de experiencia y conocimientos, solo pueden utilizar el aparato si están supervisados por una persona responsable de su seguridad o si se les ha enseñado el uso seguro del aparato y han comprendido los peligros asociados al mismo. Los niños no deben realizar trabajos de limpieza y mantenimiento sin supervisión.
- Por motivos de seguridad, no utilice accesorios no recomendados o vendidos por el fabricante.



Antes de poner el aparato en funcionamiento o utilizarlo, lea primero el manual de instrucciones





Este aparato se debe someter a mantenimiento/limpiar periódicamente. Véase el capítulo **Limpieza**.

Las reparaciones y trabajos de servicio únicamente han de realizarse por especialistas certificados por un organismo acreditado de la industria.

Datos técnicos

N.º art. 9379.70

9000 BTU/h	Potencia frigorífica	> 9 m²	Tamaño mínimo de la habitación	220-240 V/50 Hz	Conexión a la red
22,5 kg	Peso	65 dB(A)	Nivel de presión acústica	4,5 A	Consumo de corriente
1,17 kg/h	Capacidad de deshumidificación	R290 (180 g) A3	Refrigerante, clasificación	3,2 MPa	Presión máx. admisible
340 m³/h	Circulación de aire	Retardo de 3 min.	Protección de sobrecarga (compresor)	3,2 MPa	Presión máxima de licuefacción
16 °C – 32 °C	Ajuste de la temperatura	I IPX1	Clase de protección Tipo de protección	0,7 MPa / 3,2 MPa	Presión de succión máxima
5 °C – 35 °C	Temperatura de funcionamiento	29 x 30 x 67	Dimensiones (cm)		

Consumo de potencia

<2637 W	Encendido	<0,7 W	Apagado	*12 h	Modo apagado/en espera activo después de
-------------------	-----------	------------------	---------	--------------	--

* en modo Dormir

Vista general del aparato

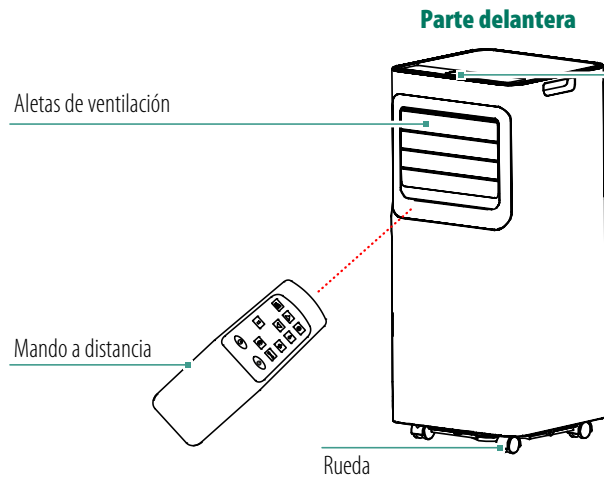

Panel de mando

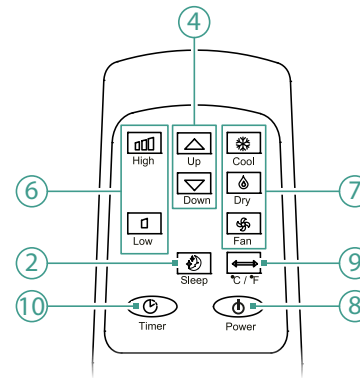
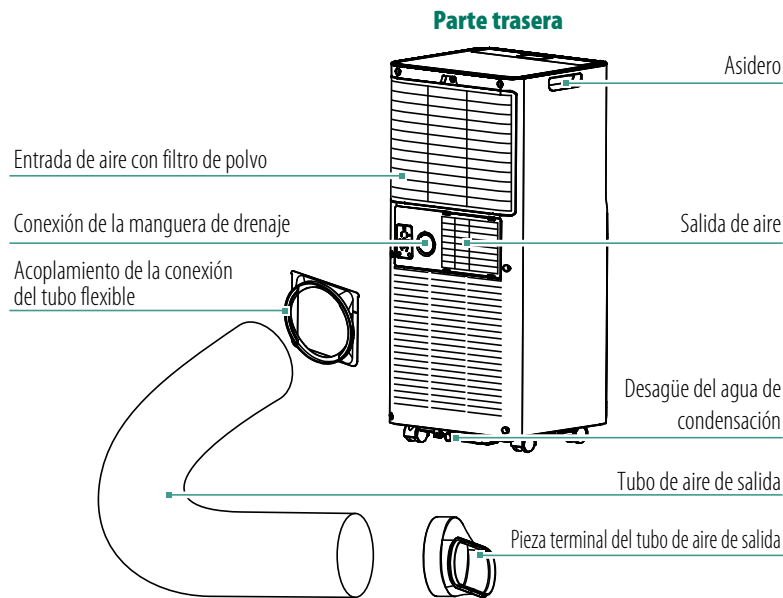
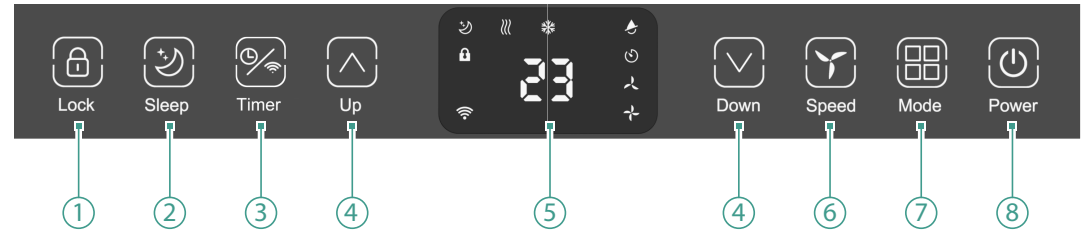

- ① Seguro para niños
- ② Encendido/apagado del modo dormir
- ③ Reinicio del temporizador/WiFi (5 s)
- ④ Modificar la configuración
- ⑤ Pantalla
- ⑥ Velocidad del ventilador
Hay 2 niveles de viento disponibles
- ⑦ Modos
Secar / Enfriar / Ventilar
- ⑧ Interruptor de encendido/apagado
- ⑨ Conversión
Pulsar el botón repetidamente
°C / °F / °C
- ⑩ Temporizador

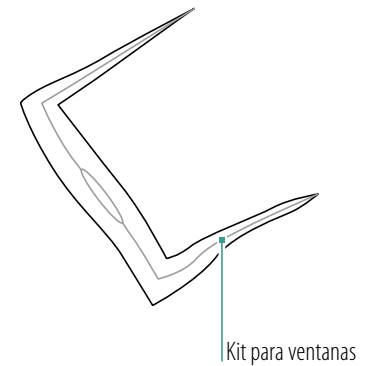
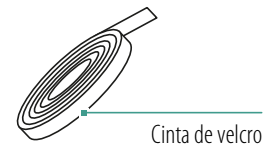

Tienda de repuestos y accesorios

<https://www.trisaelectronics.ch/en/zubehoer/>

Puesta en funcionamiento

1. Seleccionar el lugar de instalación

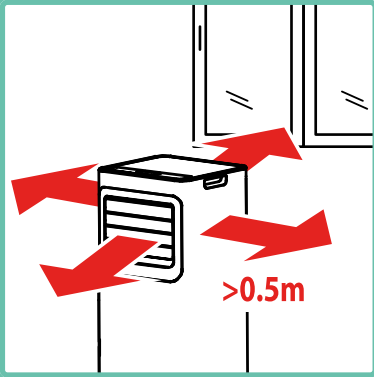

Ubique el aparato de aire acondicionado cerca de una ventana.

- ! ¡Respete la distancia mínima hasta los objetos circundantes!
- ! La habitación en la que se vaya a instalar, utilizar y almacenar el aparato no debe ser inferior a 9 m².
- ! Deje que el aparato repose 24 horas en posición de pie para que el refrigerante se asiente en el sistema.
- ! Retire las cintas adhesivas del aparato.

2. Conectar el tubo de aire de salida

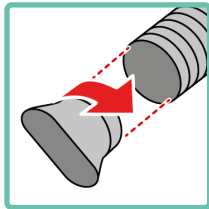
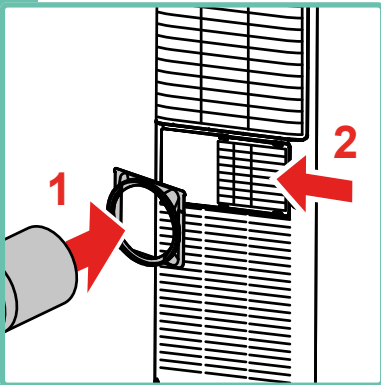

Fije el acoplamiento al tubo de aire de salida, a continuación, móntelo en el aire acondicionado. Fije el acoplamiento ovalado en el otro extremo del tubo de aire de salida.

3. Pegar el velcro

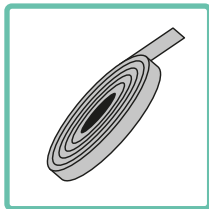
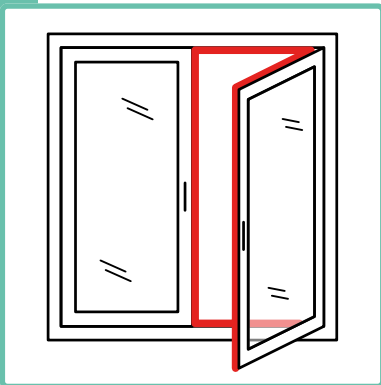

Pegue la cinta de velcro a lo largo del marco/hoja de la ventana.

4. Sellar la ventana

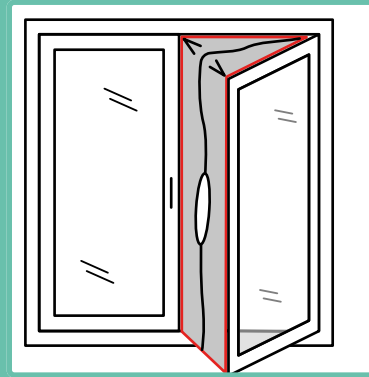

Fijar el kit de ventana con velcro entre la hoja y el marco de la ventana.

5. Colocar el tubo de aire de salida

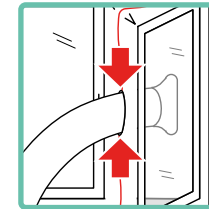
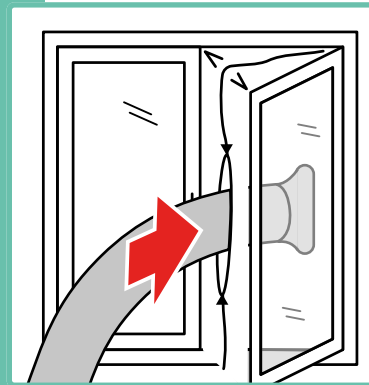

Guíe el tubo de aire de salida a través del kit para ventanas y fíjelo con el cierre de cremallera.

6. Colocar las pilas

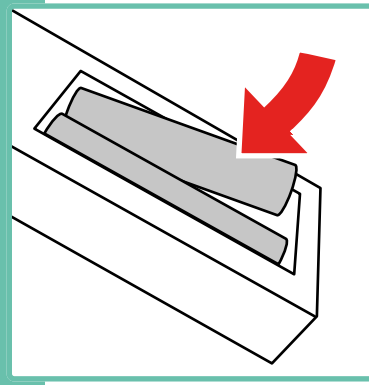

Inserte 2 pilas AAA en el mando a distancia.

- ! Fíjese en la polaridad correcta. ¡Ponga pilas del mismo tipo y con la misma carga!

Desagüe de agua de condensación con tubo flexible

i El agua de condensación recogida se evacúa por medio del tubo flexible para que el aparato permanezca funcionando de forma continua.

1. Quitar el tapón

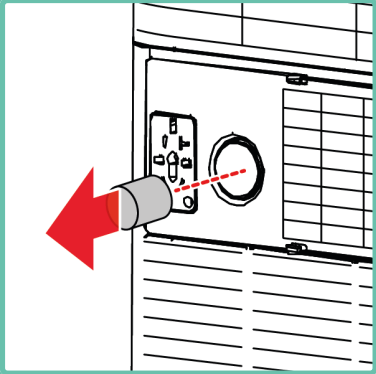

Quite el tapón de la conexión de la manguera de drenaje.

i La conexión se encuentra en la parte posterior del aparato.

2. Conectar la manguera

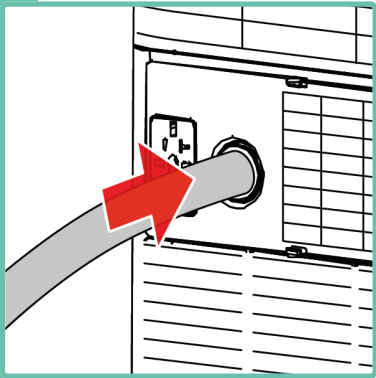

Conecte la manguera de drenaje.

! ¡Procure realizar una conexión correcta y estanca!

3. Instalar la manguera

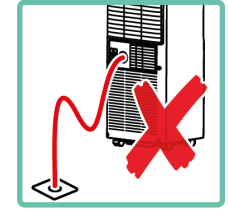
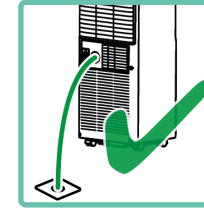
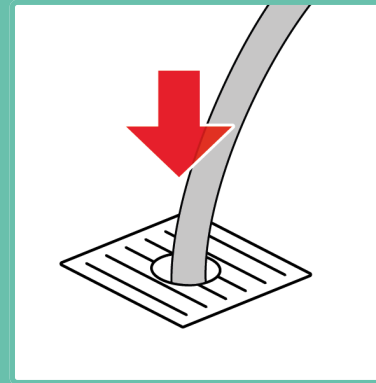

Introduzca la manguera en un desagüe o en un recipiente grande.

- ! ¡Oriéntela siempre hacia abajo! No sumerja el extremo de la manguera en agua.
- ! ¡No doble la manguera!

Conexión con la app

1. Configurar el dispositivo móvil



Conecte el dispositivo móvil a la WiFi.

i Conecte el dispositivo móvil a la red en la que deba integrarse el aparato.

2. Configurar la app



Descargue la app «SmartLife» y regístrese o inicie sesión.

i La app necesita acceso a la ubicación y a Bluetooth. Ambos han de estar activados y autorizados.

3. Activar la WiFi

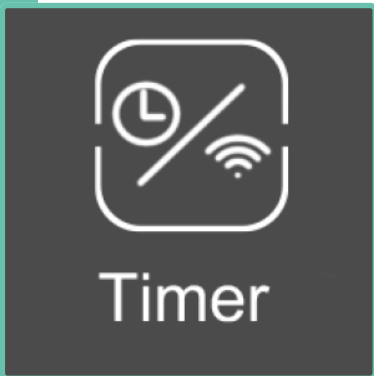

Mantenga pulsado el botón **Timer** durante 5 s para iniciar la configuración de red.

4. Añadir el aparato

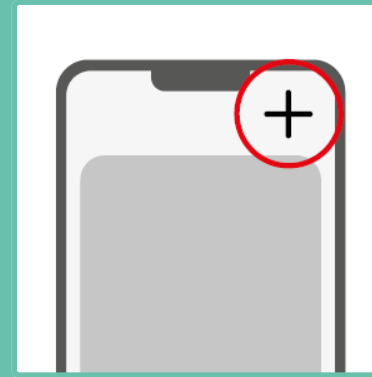

Añada un nuevo aparato en la app.

i Lo más probable es que aparezca el aparato al instante en el área de inicio de la app y se podrá añadir directamente. De lo contrario, se puede añadir un nuevo aparato arriba a la derecha.

5. Seleccionar el aparato

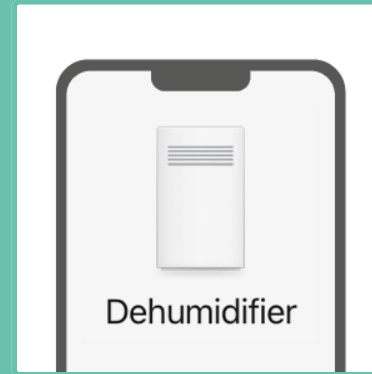

Seleccione el tipo de aparato correspondiente de la lista.

! El símbolo del aparato mostrado en la app puede diferir del aspecto real del aparato.

6. Finalizar la configuración

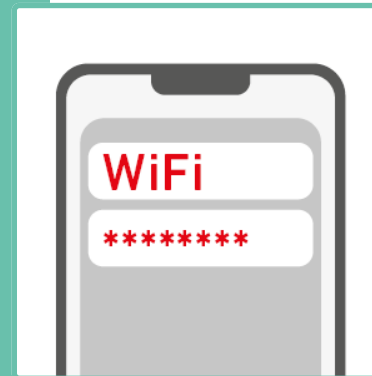

Siga las instrucciones de la app e introduzca los datos de acceso de su red cuando se lo pidan.

i Una vez realizada la conexión con éxito, el símbolo WiFi comenzará a iluminarse en el aparato.

Uso

1. Enchufar

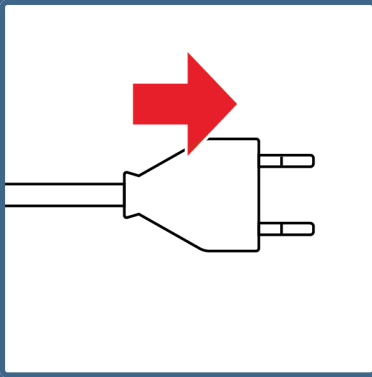

Conecte el enchufe de red.

! La tensión de red debe corresponderse con los datos de la placa de características.

2. Encender



Pulse el botón **Power** para encender el aparato.

3. Configurar

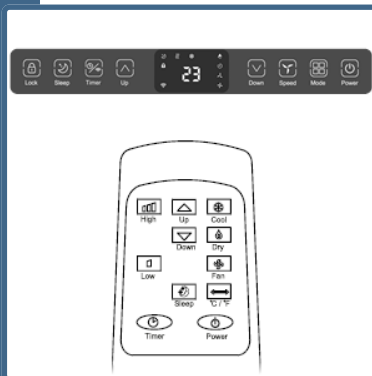

Efectúe los ajustes deseados a través del panel de mando o el mando a distancia.

4. Modo

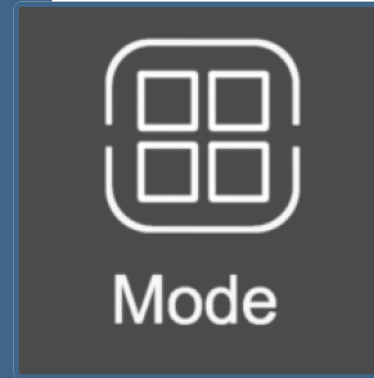

Cambie de modo pulsando el botón **Mode**.

Modos:

Ventilar, enfriar, deshumidificar

i En el modo Deshumidificar, la velocidad del ventilador cambia automáticamente a Lenta y la temperatura objetivo no se puede ajustar.

5. Velocidad

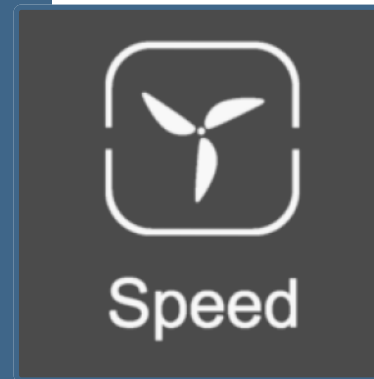

En el modo Ventilar/Enfriar se puede cambiar la velocidad del ventilador pulsando el botón «Speed».

Velocidades:

Lenta
Rápida

6. Temperatura objetivo

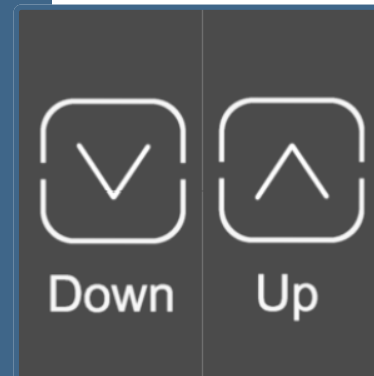

En el modo Enfriar se puede modificar la temperatura objetivo pulsando el botón **Down/Up**.

Rango de temperatura:
16 °C - 32 °C

7. Temporizador



Timer



Up



Down

Con el aparato encendido, pulse el botón **Timer** y, a continuación, pulse los botones **Up/Down** para ajustar el intervalo de tiempo hasta que se apague el aparato.

Con el aparato apagado, pulse el botón **Timer** y, a continuación, pulse los botones **Up/Down** para ajustar el intervalo de tiempo hasta que se encienda el aparato.

i El temporizador se puede ajustar entre **1-24 h**.

i Ajuste el temporizador **00** o pulse el botón **Power** para desactivar el temporizador.

8. Modo Dormir



Sleep

En el modo Enfriar se puede activar el modo Dormir pulsando el botón **Sleep**.

i En el modo Dormir, la temperatura objetivo aumenta 1 °C cada hora. Al cabo de dos horas, la temperatura objetivo permanece inalterada.

9. Seguro para niños



Lock

Mantenga pulsado el botón **Lock** durante 5 s para activar/desactivar el seguro para niños.

Después del uso

1. Apagar el aparato



Pulse el botón **Power** para apagar el aparato.

2. Desenchufar el aparato

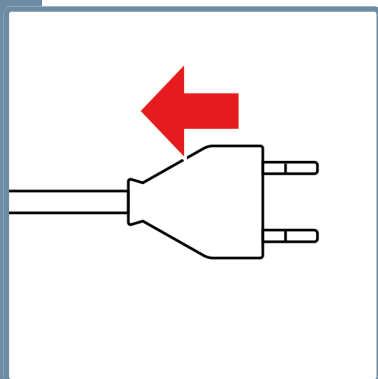

Extraiga el enchufe de red.

3. Quitar el tubo de aire de salida

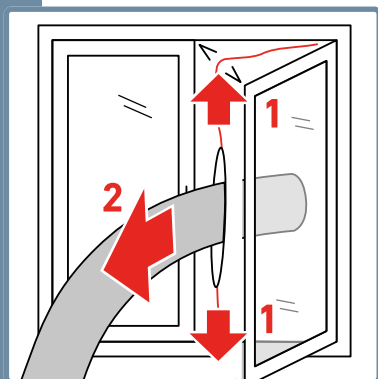

Abra los cierres de cremallera y quite el tubo de aire de salida.

4. Purgar el agua de condensación

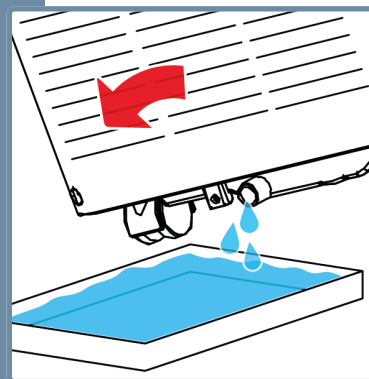

Purgue el agua de condensación restante del aparato.
Véase el capítulo **Purgar el agua de condensación**.

5. Limpiar el aparato

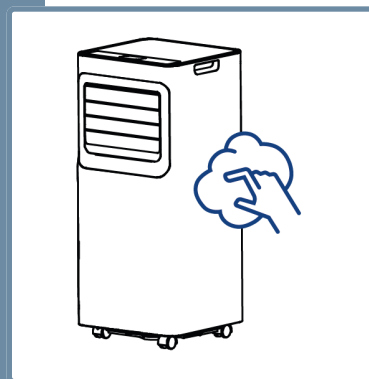

Limpie el aparato completamente. Véase el capítulo **Limpieza**.

6. Almacenar el aparato

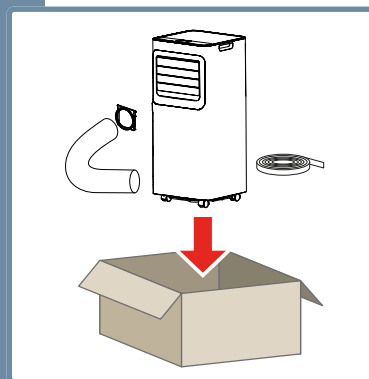

Guarde el aparato, así como el tubo de aire de salida y el kit para ventanas en un entorno bien ventilado, seco y no corrosivo y en un lugar seguro en un espacio interior.

! Almacene el aparato necesariamente en posición vertical.

Cambio de las pilas

1. Abrir el compartimento de las pilas

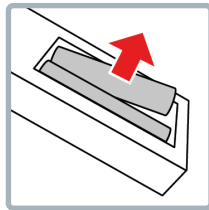
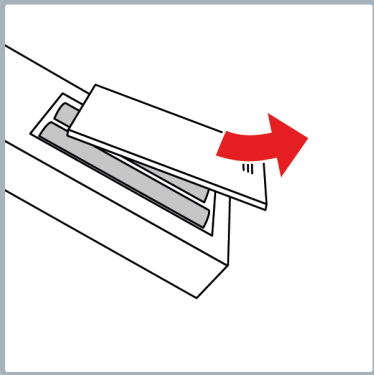

Abra el compartimento de las pilas y extraiga todas las pilas.

2. Insertar las pilas

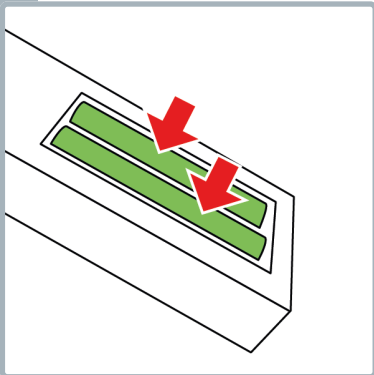

Inserte 2 pilas AAA en el mando a distancia.
! Fíjese en la polaridad correcta. ¡Ponga pilas del mismo tipo y con la misma carga!

3. Cerrar el compartimento de las pilas

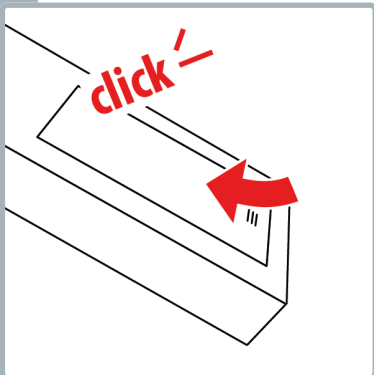

Coloque la tapa del compartimento de las pilas para que encaje bien y de forma audible.

Limpieza

1. Apagar el aparato

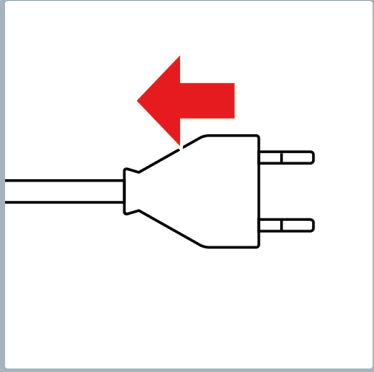

Apague el aparato y espere a que se detenga; desenchúfelo a continuación.

! En caso de que el aparato tenga que cambiarse de sitio, muévalo con mucho cuidado para que no se desborde nada de agua.

2. Extraer el filtro de polvo

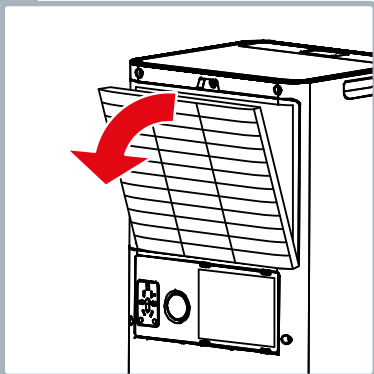

Extraiga el filtro de polvo del soporte.

! No toque el interior del aparato. Peligro de lesiones en las aletas afiladas.

3. Aspirar el filtro de polvo

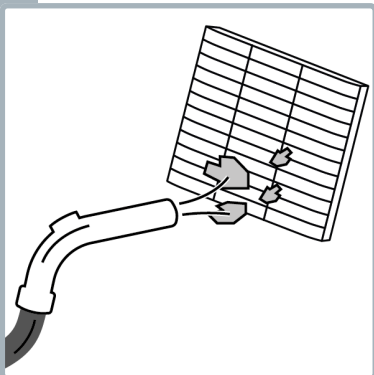

Aspire el filtro de polvo con una aspiradora.

4. Enjuagar el filtro de polvo

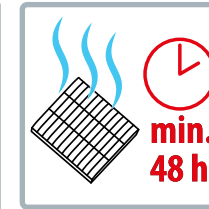
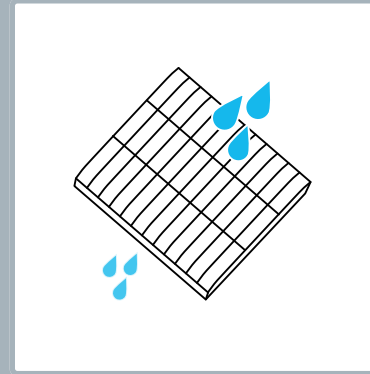

Dele la vuelta al filtro de polvo y enjuáguelo con agua corriente por la parte posterior.

! ¡No emplee jabón ni cepillos!

5. Colocar el filtro de polvo

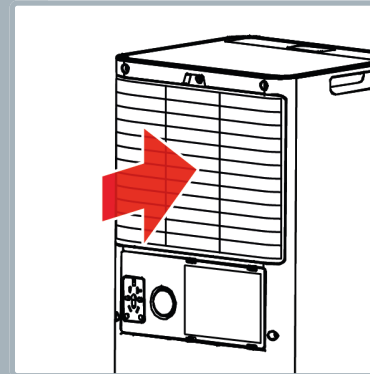

Monte el filtro de polvo en el aparato.

i El filtro de polvo estará colocado correctamente cuando encaje bien y de forma audible.

! ¡No encienda/accione nunca el aparato sin el filtro de polvo!

6. Limpiar el aparato

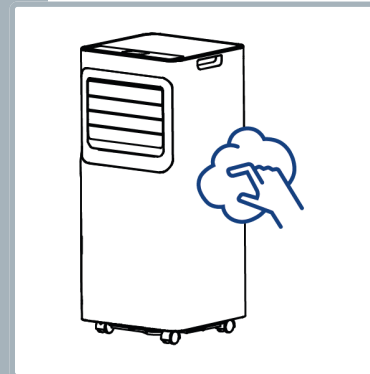

Limpie la superficie del aparato con un paño húmedo y deje que se seque.

! No emplee productos de limpieza o esponjas abrasivos.

Purgar el agua de condensación

1. Apagar el aparato

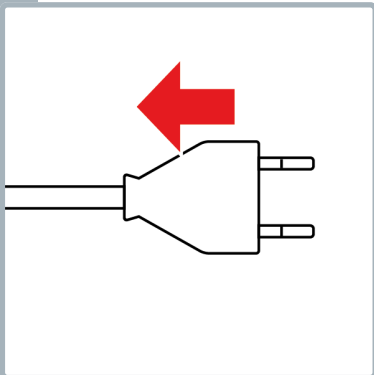

Apague el aparato y espere a que se detenga; desenchúfelo a continuación.

- ! En caso de que el aparato tenga que cambiarse de sitio, muévelo con mucho cuidado para que no se desborde nada de agua.

2. Posicionar la cubeta

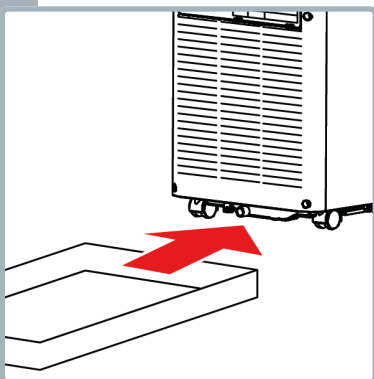

Coloque una cubeta debajo del desagüe del agua de condensación.

- ! Preste atención a que la cubeta tenga suficiente capacidad.

3. Abrir el desagüe

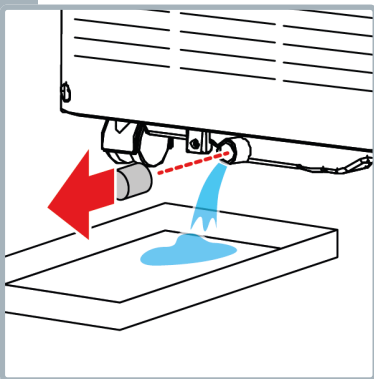

Quite el tapón del desagüe del agua de condensación.

- ! Precaución: El agua sale rápidamente por el desagüe.
- Asegúrese de que la cubeta esté situada correctamente debajo del desagüe.

4. Inclinar el aparato ligeramente

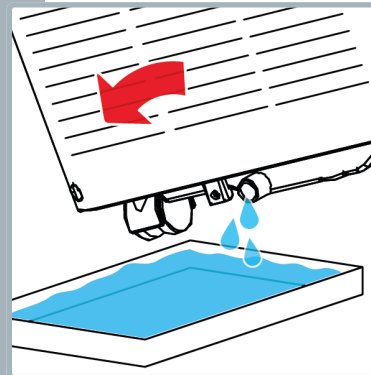

Incline el aparato con cuidado y solo un poco, para que salga el agua completamente.

- i De forma alternativa, conecte la manguera de drenaje para facilitar el desagüe.

5. Cerrar la salida

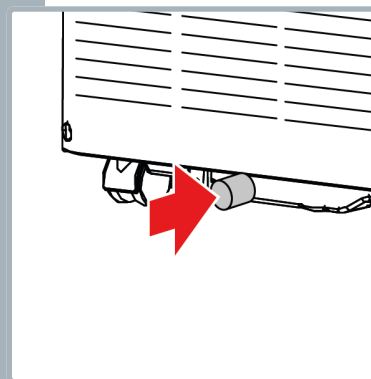

Vuelva a montar el tapón y asegúrese de que quede colocado de forma estanca.

- ! Cierre la salida a tiempo en caso de que la cubeta no sea bastante grande como para recoger toda el agua.

Problemas y causas

Problema/causa	Solución
El aparato no funciona	¿El aparato está enchufado? ¿El agua de condensación se ha purgado? (Véase el capítulo Purgar el agua de condensación). ¿La temperatura ambiente se corresponde con el intervalo de temperatura de funcionamiento?
El aparato funciona a potencia reducida	¿El filtro de polvo está limpio? (Véase el capítulo Limpieza). ¿El tubo de aire de salida está bloqueado? ¿Las ventanas y puertas están abiertas? ¿Se han ajustado el modo correcto y la temperatura nominal?
El aparato pierde agua	¿No se ha purgado el agua de condensación antes del transporte/almacenamiento/cambio de sitio? ¿La manguera de drenaje no se ha conectado de forma estanca o tiene un pliegue?
Nivel de ruido elevado y anormal	¿El aparato está estable y sobre una base plana? ¿Hay piezas sueltas en el aparato?
La potencia de enfriamiento disminuye	Posible fuga de refrigerante. Póngase en contacto con el Servicio de Atención al Cliente de Trisa Electronics.

Indicaciones en la pantalla

Solución

E1, E2, E3

Hay un problema electrónico. Apague el aparato, espere a que se detenga y desenchúfelo a continuación. Vuelva a encender el aparato al cabo de 3 min. Póngase en contacto con nuestro Servicio de Atención al Cliente si el problema persiste.

FT

El recipiente de agua de condensación está lleno. Purgue el agua de condensación (véase el capítulo **Purgar el agua de condensación**).

Información para el usuario



Este dispositivo tiene una garantía de 5 años a partir de la fecha de compra. La garantía cubre la sustitución o reparación de cualquier dispositivo que presente defectos de material o fabricación. No es posible el cambio por un aparato nuevo ni la devolución con reembolso del importe de la compra. Quedan excluidos de la garantía el desgaste normal, el uso comercial, la modificación del estado original, los trabajos de limpieza, las consecuencias de un manejo inadecuado o los daños causados por el comprador o terceros, los daños debidos a circunstancias externas o causados por las pilas. La garantía presupone que el aparato defectuoso se envíe a cargo del comprador junto con la tarjeta de garantía fechada y firmada por el punto de venta o con el recibo de compra.



Eliminación/protección del medio ambiente

No deseche nunca este aparato con la basura doméstica, sino de acuerdo con la normativa local. Consulte y utilice únicamente los puntos de recogida oficiales de su municipio. Los aparatos desechados de forma incontrolada pueden liberar sustancias nocivas y contaminar la cadena alimentaria, la flora y la fauna. Su punto de venta está obligado a aceptar la devolución de aparatos antiguos. Inutilice inmediatamente los aparatos que ya no utilice. Desenchufe el cable de alimentación y córtelo.

Distribución

CH Trisa Electronics AG
Kantonsstrasse 121
CH-6234 Triengen
info@trisaelectronics.ch
+41 41 933 00 30

DE Ernst Lorch KG
Bildstockstraße 9
D-72458 Albstadt
HG@lorch-gruppe.com
+49 (7431) 124 200

AT SCD Handels GmbH
Unterhaus 33
A-2851 Krumbach
service@trisaelectronics.at
+43 (2647) 4304070

BG Trisa GmbH
43A, calle Gorski Patnik
BG- 1421 Sofia

5 YEARS
GUARANTEE

