

5 YEARS
GUARANTEE

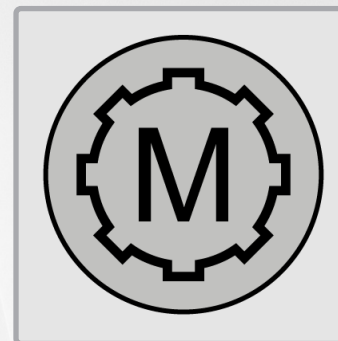

Ψύξη, στέγνωμα, αυτόματη ενεργοποίηση και περαιτέρω πρακτικές λειτουργίες.

Εφαρμογή: σελίδα 11

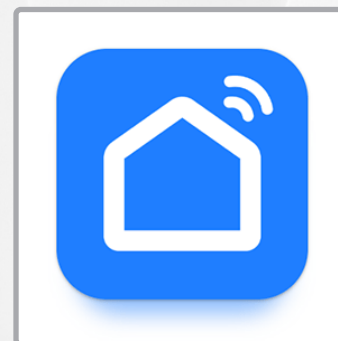

Σύνδεση συσκευής με Wi-Fi και έλεγχος μέσω εφαρμογής SmartLife.

Σύνδεση εφαρμογής: σελίδα 10

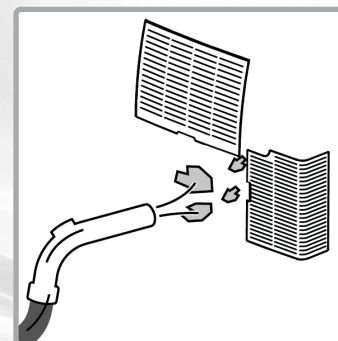

Για βέλτιστη απόδοση, καθαρίζετε τακτικά τη συσκευή και το φίλτρο.

Καθαρισμός: σελίδα 15

Καλώς ήρθατε



Διαβάστε προσεκτικά όλες τις πληροφορίες που περιέχονται σε αυτές τις οδηγίες χρήσης. Φυλάξτε τις οδηγίες χρήσης σε ασφαλές μέρος και παραδώστε τις σε όσους θα χρησιμοποιήσουν τη συσκευή μετά από εσάς. Η συσκευή πρέπει να χρησιμοποιείται μόνο για τον προορισμό της, σύμφωνα με τις παρούσες οδηγίες. Τηρείτε τις οδηγίες ασφαλείας. Η συσκευή πρέπει να λειτουργεί κατά προτίμηση με διακόπτη διαρροής ρεύματος (max. 30mA).



Σύμφωνα με τις ευρωπαϊκές οδηγίες για την ασφάλεια και την ΗΜΣ.

Επιφυλασσόμαστε για αλλαγές στη σχεδίαση, τον εξοπλισμό, τα τεχνικά στοιχεία και λάθη.



Κατάστημα ανταλλακτικών και αξεσουάρ

<https://www.trisaelectronics.ch/en/zubehoer/>

Πίνακας περιεχομένων

Οδηγίες ασφαλείας	4	Εφαρμογή	11
Τεχνικά χαρακτηριστικά	6	Μετά από τη χρήση	13
Επισκόπηση συσκευών	7	Αλλαγή μπαταρίας	14
Θέση σε λειτουργία	8	Καθαρισμός	15
Εκκένωση νερού συμπύκνωσης με εύκαμπτο σωλήνα	9	Εκκένωση νερού συμπύκνωσης	16
Σύνδεση με εφαρμογή	10	Προβλήματα και αιτίες	17
		Πληροφορίες χρήστη	19

Οδηγίες ασφαλείας

- Τα άτομα που βοηθούν στις εργασίες συντήρησης πρέπει να επιτηρούνται διαρκώς από εκπαιδευμένους ειδικούς
- Τηρείτε το ελάχιστο μέγεθος των χώρων, στους οποίους επιτρέπεται η λειτουργία της συσκευής.
- Σε υποψία για διαρροή ψυκτικού μέσου, απενεργοποιήστε αμέσως τη συσκευή και εξαιρίστε τον χώρο. Το ψυκτικό μέσο είναι άοσμο. Θέστε τη συσκευή πάλι σε λειτουργία, μόνο αφού ελεγχθεί από ένα άτομο με βεβαίωση κατάρτισης από έναν βιομηχανικό/διαπιστευμένο φορέα σύμφωνα με τα βιομηχανικά αναγνωρισμένα πρότυπα για ασφαλή χειρισμό ψυκτικών μέσων.



ΠΡΟΕΙΔΟΠΟΙΗΣΗ: Η συσκευή να λειτουργεί και να αποθηκεύεται μόνο σε χώρους στους οποίους δεν υπάρχουν μόνιμες πηγές ανάφλεξης. Ως πηγές ανάφλεξης θεωρούνται ιδιαίτερα οι ανοικτές φλόγες (π.χ. εστίες αερίου, κεριά, τζάκια, θερμαινόμενες ηλεκτρικές συσκευές, συσκευές που παράγουν σπινθήρες).



Μην καλύπτετε τη συσκευή κατά τη λειτουργία με κουβέρτες, πανιά ή άλλα αντικείμενα – κίνδυνος πυρκαγιάς!



Μην το χρησιμοποιείτε ποτέ κοντά σε νερό (μπανιέρα, νιπτήρας κ.λπ.). Μην το εκθέτετε σε βροχή/υγρασία. Χρησιμοποιείτε τη συσκευή μόνο με στεγνά χέρια! Εάν η συσκευή πέσει στο νερό, ζητήστε από έναν ειδικό να την ελέγξει πριν από την επόμενη χρήση.

- Μην πεκάζετε ποτέ σπρέι εντόμων προς τη συσκευή, καθώς σε αυτή την περίπτωση θα υποστεί ζημιά.
- Μην κατευθύνετε ποτέ τη ροή αέρα της συσκευής απευθείας προς παιδιά / ζώα.
- Διαβάστε όλες τις οδηγίες ασφαλείας, τηρείτε τις οδηγίες χρήσης, φυλάξτε τις και μεταβιβάστε τις στους επόμενους χρήστες.
- Η συσκευή προορίζεται για οικιακή χρήση και όχι για επαγγελματική χρήση. Μην χρησιμοποιείτε τη συσκευή σε εξωτερικούς χώρους.

- Δεν αποτελεί οικιακό απόβλητο. Η συσκευή πρέπει να απορριφθεί σύμφωνα με τις τοπικές διατάξεις.
- Σε περίπτωση που η συσκευή χρησιμοποιηθεί για σκοπούς διαφορετικούς από αυτούς για τους οποίους προορίζεται, χρησιμοποιηθεί λανθασμένα ή επισκευαστεί με ακατάλληλο τρόπο, δεν μπορεί να αναληφθεί καμία ευθύνη για τυχόν ζημιές. Σε αυτή την περίπτωση, η εγγύηση δεν ισχύει.
- Μην βυθίζετε ποτέ τη συσκευή σε νερό ή άλλα υγρά. Δεν πρέπει να εισέλθει υγρό στο εσωτερικό της συσκευής (κίνδυνος βραχυκυκλώματος).
- Ελέγξτε τη συσκευή / το καλώδιο τροφοδοσίας / το καλώδιο προέκτασης για τυχόν ζημιές πριν από κάθε χρήση. Μην χρησιμοποιείτε ποτέ κατεστραμμένες συσκευές (συμπεριλαμβανομένου του καλωδίου τροφοδοσίας) – ζητήστε την επισκευή / αντικατάστασή τους από τον κατασκευαστή, το κέντρο σέρβις του ή εξειδικευμένους τεχνικούς. Μην ανοίγετε ποτέ τη συσκευή μόνοι σας – κίνδυνος τραυματισμού!
- Μην εισάγετε τα δάχτυλά σας ή αντικείμενα στις ανοίξεις της συσκευής. Μην καλύπτετε τις ανοίξεις της συσκευής.
- Πρέπει να αποφεύγεται η χρήση της συσκευής σε περιβάλλον με εύφλεκτους ατμούς.
- Τα παιδιά δεν πρέπει να παίζουν με τη συσκευή. Κρατήστε τη συσκευή και το καλώδιο τροφοδοσίας μακριά από παιδιά κάτω των 8 ετών. Μην αφήνετε τη συσκευή χωρίς επίβλεψη κατά τη λειτουργία. Τα υλικά συσκευασίας (π.χ. σακούλες μεμβράνης) δεν πρέπει να βρίσκονται σε πρόσβαση παιδιών.
- Σύνδεση στο δίκτυο: Η τάση πρέπει να αντιστοιχεί στις ενδείξεις της πινακίδας τύπου της συσκευής.
- Μην μεταφέρετε/τραβάτε ποτέ τη συσκευή από το καλώδιο τροφοδοσίας. Μην λυγίζετε, μην σφίγγετε και μην τραβάτε το καλώδιο τροφοδοσίας πάνω από αιχμηρές άκρες. Κίνδυνος βραχυκυκλώματος λόγω θραύσης του καλωδίου!

- Μην τοποθετείτε ποτέ τη συσκευή/το καλώδιο σύνδεσης σε καυτές επιφάνειες (εστία κουζίνας) ή κοντά σε ανοιχτή φωτιά. Μην εκθέτετε τη συσκευή σε έντονη θερμότητα (πηγές θερμότητας, θερμαντικά σώματα, ηλιακή ακτινοβολία). Σβήνετε τις φλεγόμενες συσκευές μόνο με πυροσβεστική κουβέρτα.
- Μην τραβάτε ποτέ το βύσμα από το καλώδιο τροφοδοσίας / με βρεγμένα χέρια. Αποσυνδέστε το βύσμα από την πρίζα σε περίπτωση βλάβης κατά τη χρήση, πριν από την επαναπλήρωση, πριν από τον καθαρισμό, πριν από την αλλαγή θέσης ή μετά τη χρήση. Το βύσμα πρέπει να είναι προσβάσιμο ανά πάσα στιγμή.
- Απενεργοποιήστε τις συσκευές που δεν χρησιμοποιούνται / δεν επιβλέπονται και αποσυνδέστε το καλώδιο τροφοδοσίας. Μην τυλίγετε το καλώδιο τροφοδοσίας γύρω από τη συσκευή.
- Χρησιμοποιείτε τη συσκευή μόνο σε επίπεδη, σταθερή και στεγνή επιφάνεια. Μην την στερεώνετε ποτέ στον τοίχο/στην οροφή.
- Παιδιά άνω των 8 ετών και άτομα με περιορισμένες σωματικές, αισθητηριακές ή διανοητικές ικανότητες, έλλειψη εμπειρίας και γνώσεων μπορούν να χρησιμοποιούν τη συσκευή μόνο εάν επιβλέπονται από ένα άτομο που είναι υπεύθυνο για την ασφάλειά τους ή εάν τους έχει δείξει τον ασφαλή τρόπο χρήσης της συσκευής και έχουν κατανοήσει τους σχετικούς κινδύνους. Οι εργασίες καθαρισμού και συντήρησης δεν πρέπει να εκτελούνται από παιδιά χωρίς επίβλεψη.
- Για λόγους ασφαλείας, μην χρησιμοποιείτε εξαρτήματα που δεν συνιστώνται/πωλούνται από τον κατασκευαστή.



Διαβάστε πρώτα τις οδηγίες χρήσης πριν από τη θέση σε λειτουργία/τη χρήση





Αυτή η συσκευή πρέπει να συντηρείται/καθαρίζεται τακτικά. Βλέπε κεφάλαιο **Καθαρισμός**.

Επισκευές και εργασίες σέρβις μόνο από πιστοποιημένους ειδικούς από έναν βιομηχανικό/διαπιστευμένο φορέα.

Τεχνικά χαρακτηριστικά

Κωδ. 9378.70

12000 BTU/h	Ισχύς ψύξης	10000 BTU/h	Θερμαντική ισχύς	AC 220–240 V / 50 Hz	Τάση / Συχνότητα
6.5 m³/min	Μέγιστη παροχή αέρα	45 W	Κατανάλωση ισχύος ανεμιστήρα	R290	Ψυκτικό μέσο
5–35 °C	Εύρος θερμοκρασίας λειτουργίας	390 m³/h	Κυκλοφορία αέρα	≤ 65 dB(A)	Επίπεδο θορύβου
30–50 m²	Συνιστώμενο μέγεθος χώρου	42,3 × 34,8 × 69,4 cm	Διαστάσεις (Π x Π x Υ)	29 kg	Βάρος

Κατανάλωση ισχύος

1350 W	Όταν ένα	2 W	σε κατάσταση αναμονής	*12 ώρες	Λειτουργία απενεργοποίησης/ αναμονής ενεργή μετά από
---------------	----------	------------	-----------------------	-----------------	--

* σε κατάσταση αναστολής λειτουργίας

Επισκόπηση συσκευών

Μπροστινή πλευρά

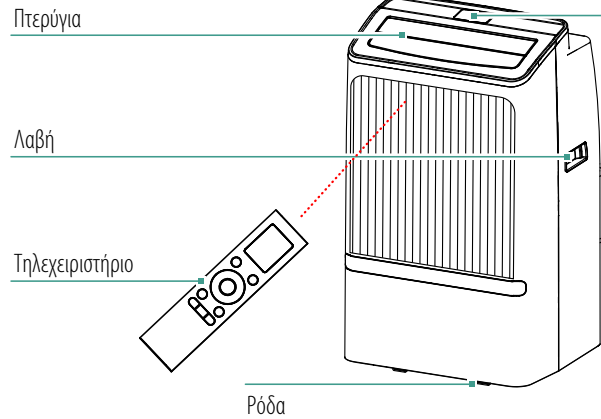

Πίνακας ελέγχου

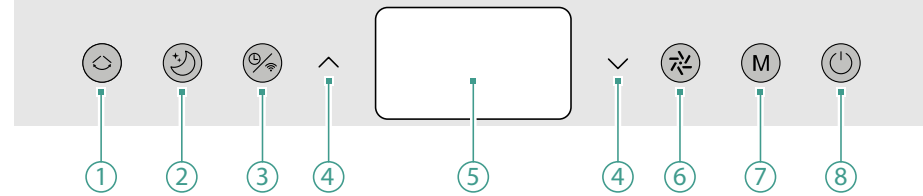

Πίσω

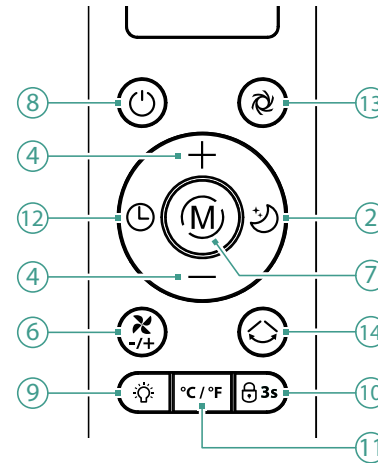
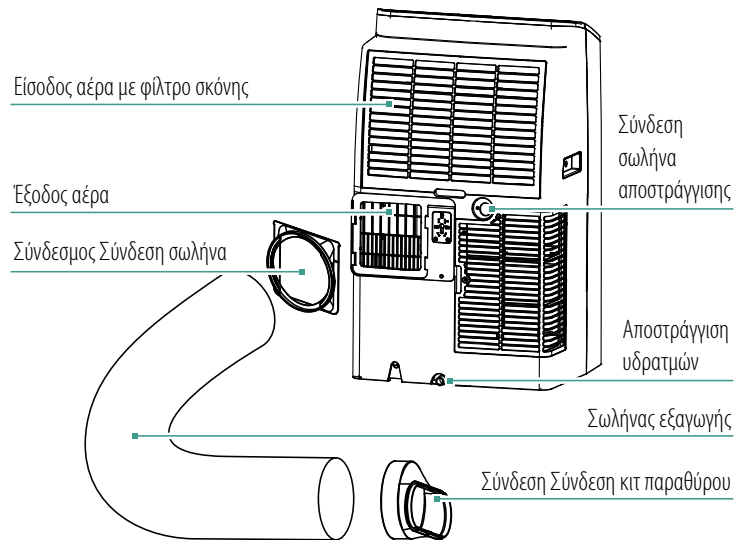

- | | |
|---|---|
| <p>① Ενεργοποίηση/απενεργοποίηση ταλάντωσης
Παιδικό κλείδωμα: Πατήστε και κρατήστε πατημένο για 5 δευτερόλεπτα</p> <p>② Λειτουργία ύπνου
Ενεργοποίηση/Απενεργοποίηση</p> <p>③ Χρονοδιακόπτης / WiFi
Επαναφορά Wi-Fi: Πατήστε και κρατήστε πατημένο για 5 δευτερόλεπτα</p> <p>④ Αλλαγή ρύθμισης</p> <p>⑤ Οθόνη</p> <p>⑥ Ταχύτητα ανεμιστήρα
Υπάρχουν 3 επίπεδα ταχύτητας ανεμιστήρα για επιλογή</p> <p>⑦ Λειτουργίες
Στέγνωμα / Αερισμός / Ψύξη / Θέρμανση</p> | <p>⑧ Διακόπτης ενεργοποίησης/ απενεργοποίησης</p> <p>⑨ Ενεργοποίηση/ απενεργοποίηση οθόνης</p> <p>⑩ Παιδικό κλείδωμα</p> <p>⑪ Μετατροπή
Πατήστε επανειλημμένα το πλήκτρο °C/°F/°C</p> <p>⑫ Χρονοδιακόπτης</p> <p>⑬ Μέγιστη ισχύς ψύξης
Ενεργοποίηση/Απενεργοποίηση</p> <p>⑭ Ενεργοποίηση/ απενεργοποίηση ταλάντωσης</p> |
|---|---|

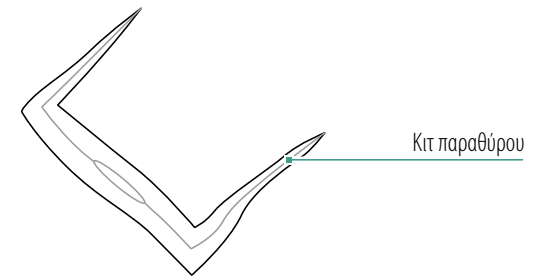
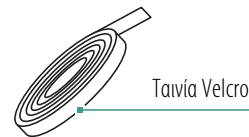

Κατάστημα ανταλλακτικών και αξεσουάρ

<https://www.trisaelectronics.ch/en/zubehoer/>

Θέση σε λειτουργία

1. Επιλογή σημείου εγκατάστασης

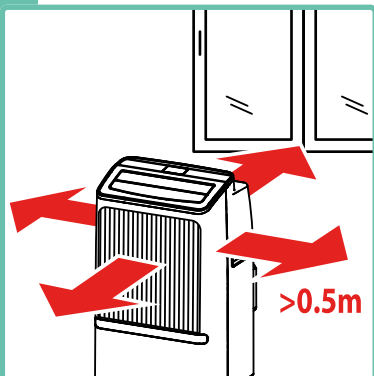

Τοποθετήστε το σύστημα κλιματισμού κοντά σε ένα παράθυρο.

- ! Τηρείτε ελάχιστη απόσταση από τα κοντινά αντικείμενα!
- ! Ο χώρος, στον οποίο η συσκευή θα εγκατασταθεί, θα λειτουργεί και θα αποθηκεύεται, δεν επιτρέπεται να είναι μικρότερος από 9 m²!
- ! Αφήστε τη συσκευή να ηρεμήσει για 24 ώρες σε όρθια θέση, για να μπορεί να επικαθίσει το ψυκτικό μέσο στο σύστημα.
- ! Αφαιρέστε τις αυτοκόλλητες ταινίες στη συσκευή.

2. Σύνδεση εύκαμπτου σωλήνα αέρα εξαγωγής

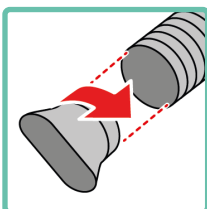
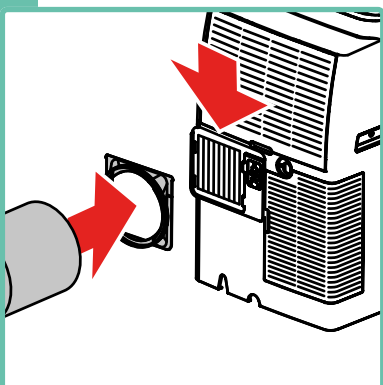

Στερεώστε τον σύνδεσμο στον εύκαμπτο σωλήνα αέρα εξαγωγής, στη συνέχεια συναρμολογήστε τον στο σύστημα κλιματισμού. Στερεώστε τον οβάλ σύνδεσμο στο άλλο άκρο του εύκαμπτου σωλήνα αέρα εξαγωγής.

3. Κολλήστε το βέλκρο

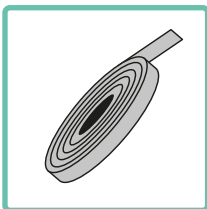
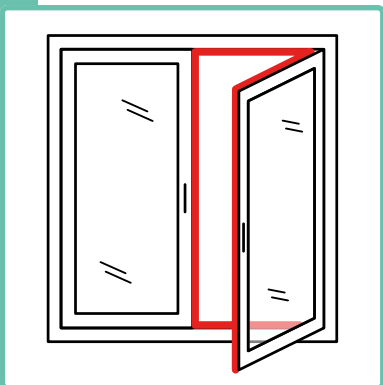

Κολλήστε την ταινία χριτς/χρατς κατά μήκος του πλαισίου/φυλλου του παραθύρου.

4. Στεγανοποίηση παραθύρου

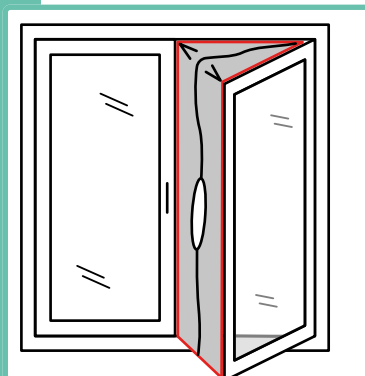

Στερεώστε το κιτ παραθύρου με βέλκρο ανάμεσα στο φύλλο και το πλαίσιο του παραθύρου.

5. Τοποθέτηση εύκαμπτου σωλήνα αέρα εξαγωγής

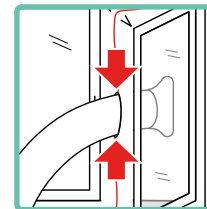
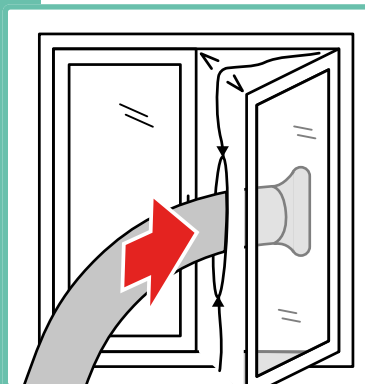

Οδηγήστε τον εύκαμπτο σωλήνα αέρα εξαγωγής μέσω του κιτ παραθύρου και στερεώστε τον με το φερμουάρ.

6. Τοποθέτηση μπαταριών

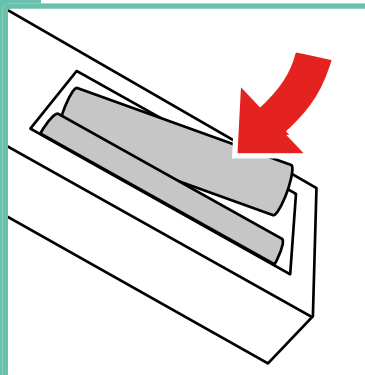

Τοποθετήστε 2 μπαταρίες AAA στο τηλεχειριστήριο.

- ! Προσέξτε την πολικότητα. Τοποθετήστε μπαταρίες ίδιου τύπου και ίδιας φόρτισης!

Εκκένωση νερού συμπύκνωσης με εύκαμπτο σωλήνα

i Το συλλεχθέν νερό συμπύκνωσης απάγεται μέσω του εύκαμπτου σωλήνα, για να παραμένει διαρκώς σε λειτουργία η συσκευή.

1. Αφαίρεση καπακιού

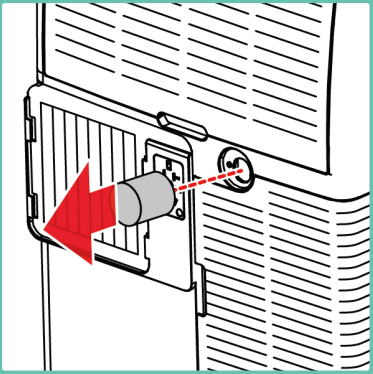

Αφαιρέστε το καπάκι στη σύνδεση εύκαμπτου σωλήνα αποστράγγισης.

i Η σύνδεση βρίσκεται στην πίσω πλευρά συσκευής.

2. Σύνδεση εύκαμπτου σωλήνα

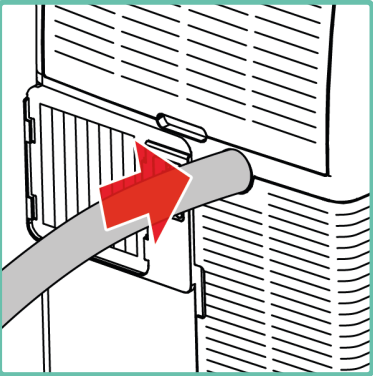

Συνδέστε τον εύκαμπτο σωλήνα αποστράγγισης.

! Προσέξτε για καλή και αδιάβροχη σύνδεση!

3. Εγκατάσταση εύκαμπτου σωλήνα

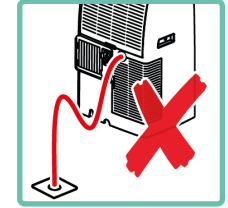
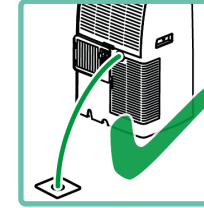
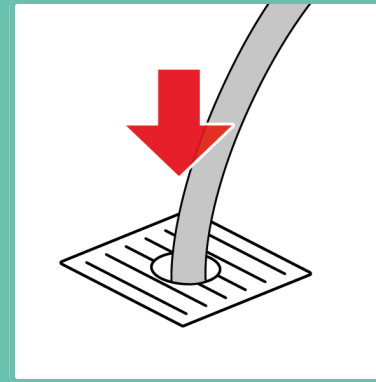

Εισάγετε έναν εύκαμπτο σωλήνα σε μια αποχέτευση ή μεγάλο δοχείο.

- ! Ευθυγραμμίζετε πάντα προς τα κάτω! Μη βυθίζετε το άκρο του εύκαμπτου σωλήνα στο νερό.
- ! Μη λυγίζετε τον εύκαμπτο σωλήνα!

Σύνδεση με εφαρμογή

1. Ρύθμιση κινητής συσκευής



Σύνδεση της κινητής συσκευής με το WiFi.

i Συνδέστε την κινητή συσκευή στο δίκτυο στο οποίο θέλετε να ενταχθεί η συσκευή.

! Η συσκευή μπορεί να συνδεθεί μόνο με δίκτυο 2,4 GHz.

2. Ρύθμιση εφαρμογής



Κατεβάστε την εφαρμογή "SmartLife" και εγγραφείτε και συνδεθείτε.

i Η εφαρμογή χρειάζεται πρόσβαση στην τοποθεσία του χρήστη και στο Bluetooth. Και τα δύο πρέπει να είναι ενεργοποιημένα και εγκεκριμένα.

3. Ενεργοποίηση WiFi



Κρατήστε πατημένο το **κουμπί χρονοδιακόπτη** για 5 δευτερόλεπτα για να ξεκινήσει η διαμόρφωση δικτύου.

i Για να επαναφέρετε τη διαμόρφωση δικτύου, πατήστε ξανά για 5 δευτερόλεπτα

4. Προσθήκη συσκευής

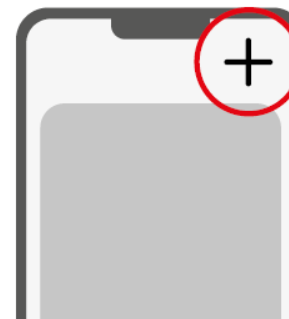

Προσθέστε στην εφαρμογή μια νέα συσκευή.

i Ενδέχεται να εμφανιστεί η συσκευή αμέσως στην αρχική οθόνη της εφαρμογής και μπορεί να προστεθεί απευθείας. Διαφορετικά μπορεί να προστεθεί μια νέα συσκευή επάνω δεξιά.

5. Επιλογή συσκευής

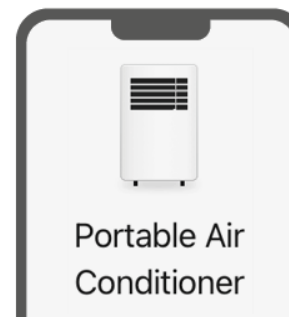

Επιλέξτε τον αντίστοιχο τύπο συσκευής στη λίστα.

! Το σύμβολο συσκευής που εμφανίζεται στην εφαρμογή μπορεί να διαφέρει από την πραγματική εμφάνιση της συσκευής σας.

6. Ολοκλήρωση ρύθμισης



Ακολουθήστε τις οδηγίες στην εφαρμογή και καταχωρίστε τα στοιχεία πρόσβασης του δικτύου σας, όταν σας ζητηθούν.

i Σε επιτυχή σύνδεση, ανάβει το σύμβολο WiFi στη συσκευή.

Εφαρμογή

1. Σύνδεση

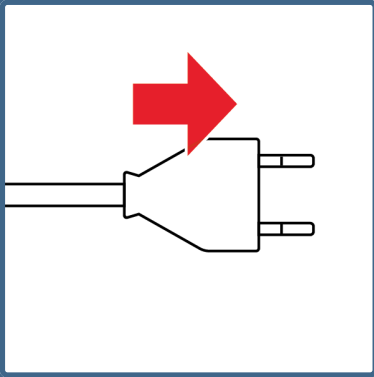

Συνδέστε το φως ρεύματος στην πρίζα.

! Η τάση δικτύου πρέπει να αντιστοιχεί στα στοιχεία στην πινακίδα τύπου.

2. Ενεργοποίηση

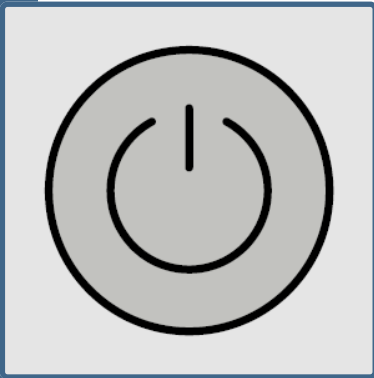

Πιέστε το πλήκτρο **Power**, για να ενεργοποιήσετε τη συσκευή.

3. Ρύθμιση

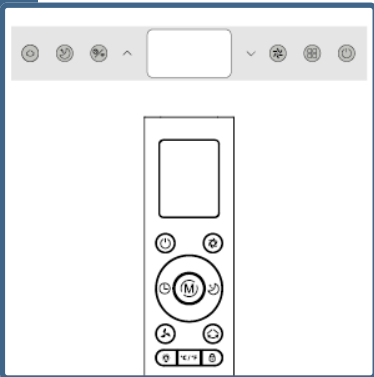

Κάντε τις επιθυμητές ρυθμίσεις μέσω του πάνελ χειρισμού ή του τηλεχειριστηρίου.

4. Τρόπος λειτουργίας

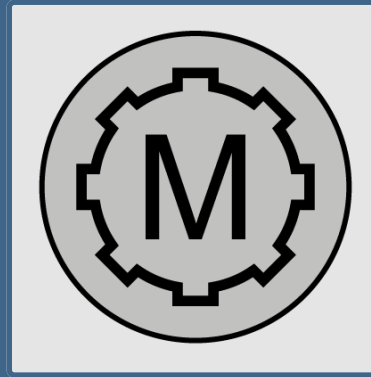

Αλλάξτε τρόπο λειτουργίας πιέζοντας το πλήκτρο **Mode**.

Τρόποι λειτουργίας:

Αερισμός, ψύξη, αφύγρανση, θέρμανση

i Στη λειτουργία αφύγρανσης, η ταχύτητα ανεμιστήρα αλλάζει αυτόματα σε Αργά και δεν είναι εφικτή η ρύθμιση της επιθυμητής θερμοκρασίας.

5. Ταχύτητα

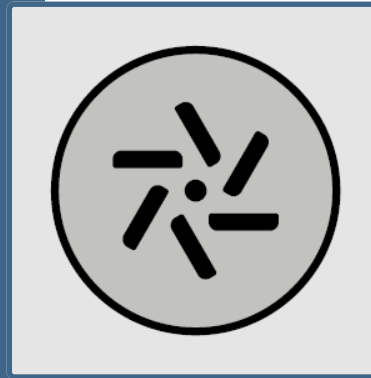

Στη λειτουργία αερισμού/ψύξης, η ταχύτητα του ανεμιστήρα μπορεί να αλλάξει πιέζοντας το πλήκτρο "Speed".

Ταχύτητες:

**Αργά
Μέτρια
Γρήγορα**

6. Επιθυμητή θερμοκρασία

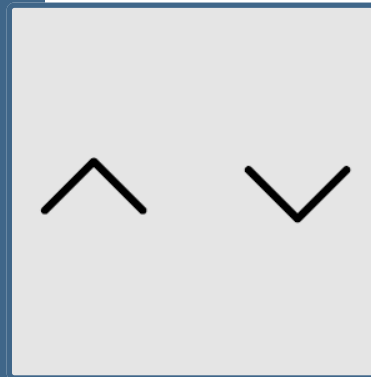

Στη λειτουργία ψύξης και στη λειτουργία θέρμανσης, η θερμοκρασία-στόχος μπορεί να ρυθμιστεί πατώντας το πλήκτρο "**Up/Down**".

Εύρος θερμοκρασίας:
16°C - 32°C

! Για τη λειτουργία θέρμανσης, η θερμοκρασία-στόχος πρέπει να ρυθμιστεί σε τιμή υψηλότερη από τη θερμοκρασία του χώρου.

7. Χρονοδιακόπτης



Σε ενεργοποιημένη συσκευή: Πιέστε το πλήκτρο **Timer**, στη συνέχεια πιέστε τα πλήκτρα **Up/Down**, για να ρυθμίσετε το χρονικό διάστημα μέχρι την απενεργοποίηση της συσκευής.

Σε απενεργοποιημένη συσκευή: Πιέστε το πλήκτρο **Timer**, στη συνέχεια πιέστε τα πλήκτρα **Up/Down**, για να ρυθμίσετε το χρονικό διάστημα μέχρι την ενεργοποίηση της συσκευής.

i Ο χρονοδιακόπτης μπορεί να ρυθμιστεί σε ένα εύρος **1-24h**.

i Ρυθμίστε τον χρονοδιακόπτη στο **00** ή πιέστε το πλήκτρο **Power**, για να απενεργοποιήσετε τον χρονοδιακόπτη.

8. Λειτουργία ύπνου



Στη λειτουργία ψύξης μπορεί να ενεργοποιηθεί η λειτουργία ύπνου πιέζοντας το πλήκτρο **Sleep**.

i Στη λειτουργία ύπνου, η επιθυμητή θερμοκρασία αυξάνεται κάθε ώρα κατά 1°C. Μετά από δύο ώρες, δεν αλλάζει η επιθυμητή θερμοκρασία.

9. Ταλάντωση

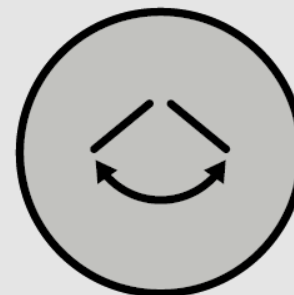

Ενεργοποίηση/απενεργοποίηση ταλάντωσης

i Πατήστε και κρατήστε πατημένο για 5 δευτερόλεπτα για να ενεργοποιήσετε/απενεργοποιήσετε το κλείδωμα ασφαλείας για παιδιά.

Μετά από τη χρήση

1. Απενεργοποίηση συσκευής

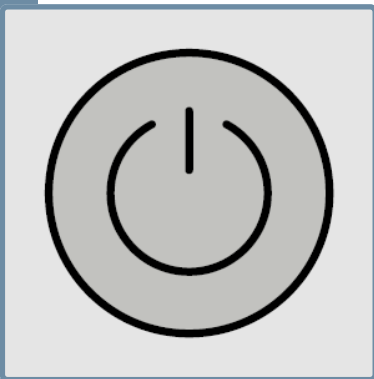

Πιέστε το πλήκτρο **Power**, για να απενεργοποιήσετε τη συσκευή.

2. Αποσύνδεση συσκευής

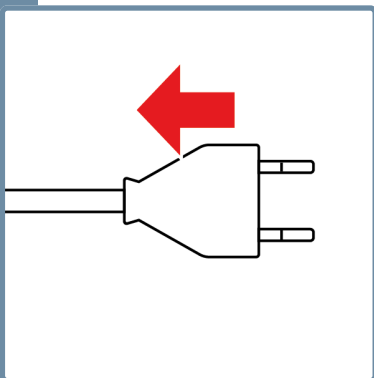

Τραβήξτε το φως ρεύματος από την πρίζα.

3. Αφαίρεση εύκαμπτου σωλήνα αέρα εξαγωγής

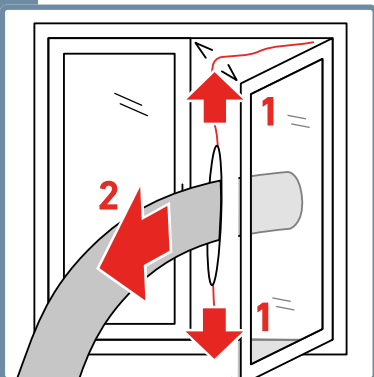

Ανοίξτε το φερμουάρ και αφαιρέστε τον εύκαμπτο σωλήνα αέρα εξαγωγής.

4. Εκκένωση νερού συμπύκνωσης

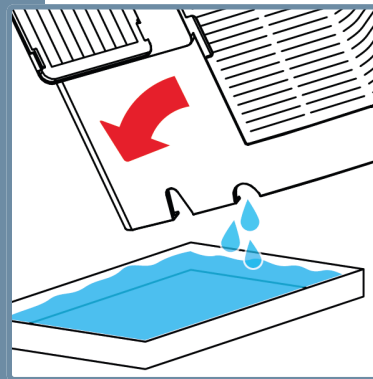

Εκκενώστε το υπόλοιπο νερό συμπύκνωσης από τη συσκευή.

Βλέπε κεφάλαιο **Εκκένωση νερού συμπύκνωσης**.

5. Καθαρισμός συσκευής

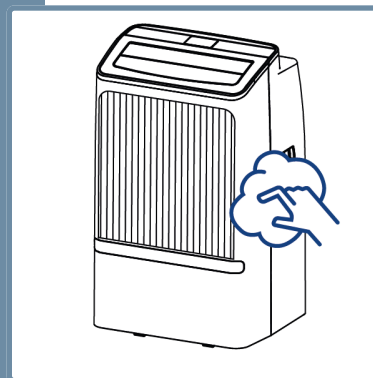

Καθαρίστε πλήρως τη συσκευή. Βλέπε κεφάλαιο **Καθαρισμός**.

6. Αποθήκευση συσκευής

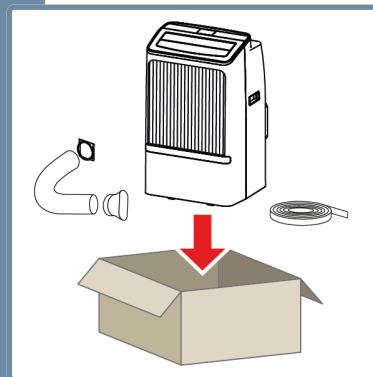

Φυλάτε τη συσκευή, καθώς και τον εύκαμπτο σωλήνα αέρα εξαγωγής και το κιτ παραθύρου σε ένα καλά αεριζόμενο, στεγνό, μη διαβρωτικό περιβάλλον και σε ένα ασφαλές σημείο σε εσωτερικό χώρο.

! Αποθηκεύστε τη συσκευή υποχρεωτικά σε όρθια θέση.

Αλλαγή μπαταρίας

1. Άνοιγμα θήκης μπαταριών

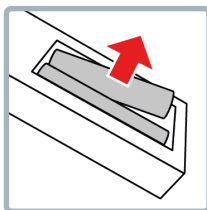
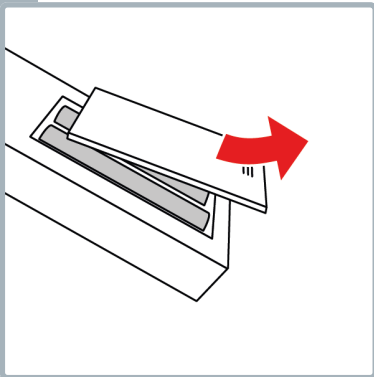

Ανοίξτε τη θήκη μπαταριών και αφαιρέστε τις μπαταρίες.

2. Τοποθέτηση μπαταρίας

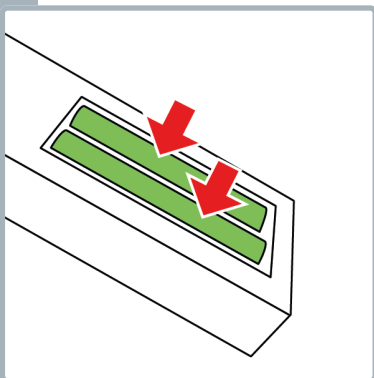

Τοποθετήστε 2 μπαταρίες AAA στο τηλεχειριστήριο.

! Προσέξτε την πολικότητα. Τοποθετήστε μπαταρίες ίδιου τύπου και ίδιας φόρτισης!

3. Κλείσιμο θήκης μπαταριών

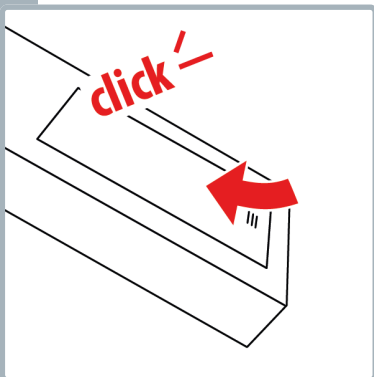

Τοποθετήστε το καπάκι, ώστε να κουμπώσει καλά και με τον χαρακτηριστικό ήχο στη θήκη μπαταριών.

Καθαρισμός

1. Απενεργοποίηση συσκευής

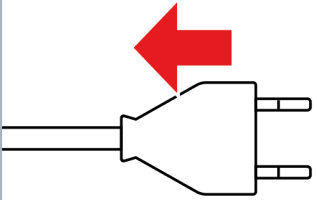

Απενεργοποιήστε τη συσκευή και περιμένετε να σταματήσει εντελώς, μετά αφαιρέστε το φικ από την πρίζα.

- ! Αν η συσκευή πρέπει να αλλάξει θέση, πρέπει να μετακινηθεί πολύ προσεκτικά, για να μην ξεχειλίσει κάποιο υγρό.

2. Αφαίρεση φίλτρου σκόνης

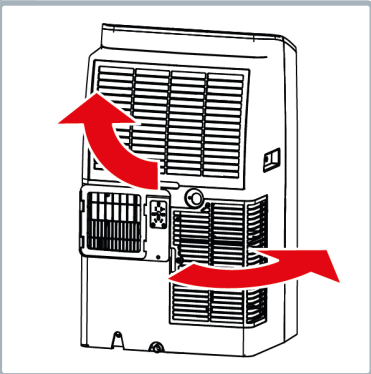

Αφαιρέστε τα φίλτρα σκόνης από τις βάσεις.

- ! Μην αγγίζετε το εσωτερικό της συσκευής. Κίνδυνος τραυματισμού από τις αιχμηρές λεπίδες.

3. Αναρρόφηση φίλτρου σκόνης

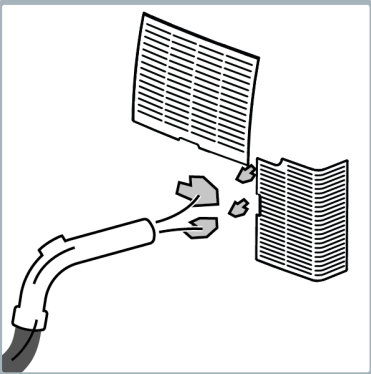

Καθαρίστε το φίλτρο σκόνης με ηλεκτρική σκούπα.

4. Πλύσιμο φίλτρου σκόνης

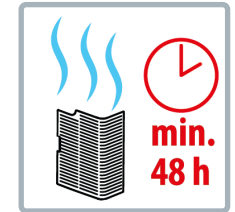
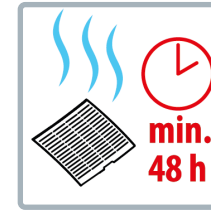
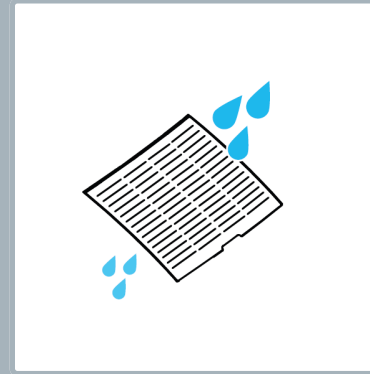

Γυρίστε και τα δύο φίλτρα σκόνης και ξεπλύνετε τα από την πίσω πλευρά με τρεχούμενο νερό.

- ! Μην χρησιμοποιείτε σαπούνι ή βούρτσες!

5. Τοποθέτηση φίλτρου σκόνης

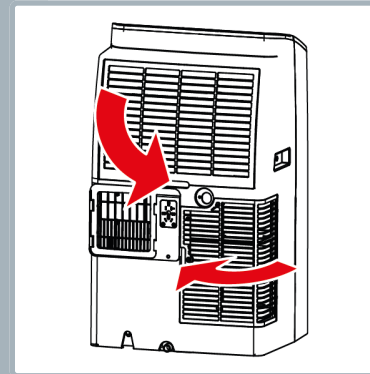

Τοποθετήστε και τα δύο φίλτρα σκόνης στη συσκευή.

i Τα φίλτρα σκόνης έχουν τοποθετηθεί σωστά όταν κουμπώνουν στη θέση τους με ακρίβεια και ακούγεται χαρακτηριστικός ήχος.

- ! Μην ενεργοποιείτε/χρησιμοποιείτε ποτέ τη συσκευή χωρίς φίλτρα σκόνης!

6. Σφουγγάρισμα συσκευής

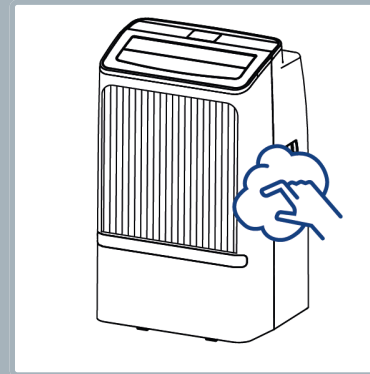

Σκουπίστε την επιφάνεια της συσκευής με ένα υγρό πανί και αφήστε την να στεγνώσει.

- ! Μην χρησιμοποιείτε λειαντικά καθαριστικά ή σφουγγάρια.

Εκκένωση νερού συμπύκνωσης

1. Απενεργοποίηση συσκευής

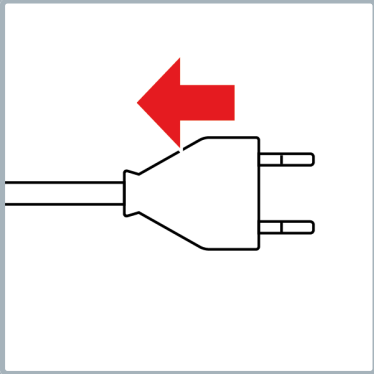

Απενεργοποιήστε τη συσκευή και περιμένετε να σταματήσει εντελώς, μετά αφαιρέστε το φις από την πρίζα.

- ! Αν η συσκευή πρέπει να αλλάξει θέση, πρέπει να μετακινηθεί πολύ προσεκτικά, για να μην ξεχειλίσει κάποιο υγρό.

2. Τοποθέτηση λεκάνης

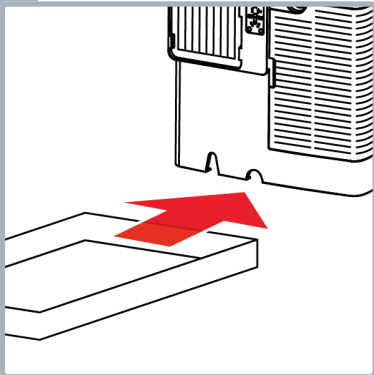

Τοποθετήστε μια λεκάνη στην εκροή νερού συμπύκνωσης.

- ! Προσέξτε, ώστε η λεκάνη να έχει επαρκή χωρητικότητα.

3. Άνοιγμα εκροής

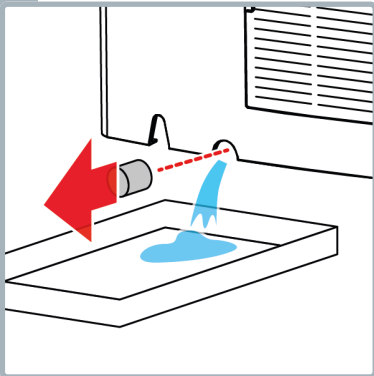

Αφαιρέστε το καπάκι στην εκροή νερού συμπύκνωσης.

- ! Προσοχή: Το νερό θα αρχίσει να τρέχει αμέσως από την εκροή. Βεβαιωθείτε ότι η λεκάνη έχει τοποθετηθεί σωστά κάτω από την εκροή.

4. Γείρτε ελαφρά τη συσκευή

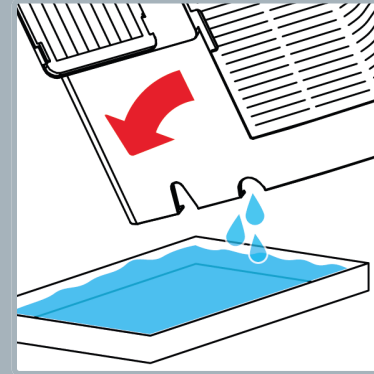

Γείρτε προσεκτικά και μόνο ελαφρά τη συσκευή, για να μπορέσει να τρέξει πλήρως το νερό.

- i Εναλλακτικά συνδέστε τον εύκαμπο σωλήνα αποστράγγισης, για να διευκολυνθεί η εκκένωση.

5. Κλείσιμο εξαγωγής

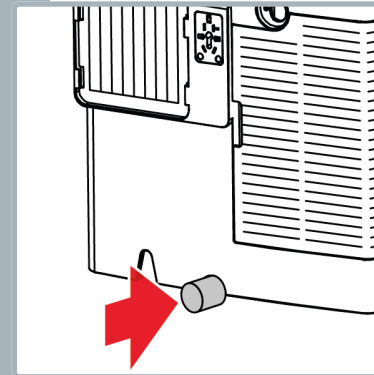

Τοποθετήστε πάλι το καπάκι και βεβαιωθείτε ότι εφαρμόζει στεγανά.

- ! Κλείστε έγκαιρα την εξαγωγή, αν η λεκάνη δεν έχει επαρκές μέγεθος, για να συλλέξει όλο το νερό.

Προβλήματα και αιτίες

Πρόβλημα/αιτία	Λύση
Η συσκευή δεν λειτουργεί	Συνδέθηκε στο ρεύμα η συσκευή;Εκκενώθηκε το νερό συμπύκνωσης; (βλέπε κεφάλαιο Εκκένωση νερού συμπύκνωσης). Η θερμοκρασία περιβάλλοντος αντιστοιχεί στο εύρος θερμοκρασιών λειτουργίας;
Η συσκευή λειτουργεί με μειωμένη ισχύ	Είναι καθαρό το φίλτρο σκόνης; (βλέπε κεφάλαιο Καθαρισμός). Έχει μπλοκάρει ο εύκαμπτος σωλήνας αέρα εξαγωγής; Είναι ανοιχτά τα παράθυρα και οι πόρτες; Έχει ρυθμιστεί η σωστή λειτουργία και η ονομαστική θερμοκρασία;
Η συσκευή χάνει νερό	Μήπως δεν εκκενώθηκε το νερό συμπύκνωσης πριν από τη μεταφορά/αποθήκευση/ αλλαγή θέσης; Μήπως δεν συνδέθηκε υδατοστεγώς ο εύκαμπτος σωλήνας αποστράγγισης ή έχει λυγίσει;
Αυξημένη και μη φυσιολογική στάθμη θορύβου	Στέκεται σταθερά η συσκευή σε επίπεδο δάπεδο; Υπάρχουν μη στερεωμένα εξαρτήματα στη συσκευή;
Η ψυκτική απόδοση μειώνεται	Πιθανή διαρροή ψυκτικού μέσου. Επικοινωνήστε με την υπηρεσία εξυπηρέτησης πελατών της Trisa Electronics.

Ενδείξεις οθόνης

Λύση

E1, E2, E3

Υπάρχει ηλεκτρονικό πρόβλημα. Απενεργοποιήστε τη συσκευή, περιμένετε να σταματήσει εντελώς και μετά αφαιρέστε το φιλτράκι από την πρίζα. Θέστε τη συσκευή σε λειτουργία πάλι μετά από 3 λεπτά. Επικοινωνήστε με την υπηρεσία εξυπηρέτησης πελατών μας, αν το πρόβλημα συνεχίζει να υφίσταται.

FT

Το δοχείο νερού συμπύκνωσης είναι γεμάτο. Αδειάστε το νερό συμπύκνωσης (βλέπε κεφάλαιο **Εκκένωση νερού συμπύκνωσης**).



Για τη συγκεκριμένη συσκευή παρέχουμε εγγύηση 5 ετών από την ημερομηνία αγοράς. Η εγγύηση περιλαμβάνει την αντικατάσταση ή την επισκευή μιας συσκευής με ελαττώματα υλικού ή κατασκευής. Δεν είναι δυνατή η αντικατάσταση με καινούργια συσκευή ή η επιστροφή με επιστροφή του ποσού αγοράς. Από την εγγύηση εξαιρούνται η φυσιολογική φθορά, η επαγγελματική χρήση, η αλλαγή της αρχικής κατάστασης, οι εργασίες καθαρισμού, οι συνέπειες ακατάλληλης χρήσης ή ζημιά από τον αγοραστή ή τρίτους, ζημιά που οφείλεται σε εξωτερικές συνθήκες ή που προκαλείται από τις μπαταρίες. Η εγγύηση προϋποθέτει ότι η ελαττωματική συσκευή θα αποσταλεί με δαπάνη του αγοραστή, συνοδευόμενη από την εγγυητική κάρτα με ημερομηνία και υπογραφή του σημείου πώλησης ή από την απόδειξη αγοράς.



Απόρριψη/Προστασία του περιβάλλοντος

Μην απορρίπτετε ποτέ αυτή τη συσκευή στα οικιακά απορρίμματα, αλλά σύμφωνα με τους τοπικούς κανονισμούς. Ζητήστε και χρησιμοποιήστε μόνο επίσημα σημεία συλλογής στην κοινότητα. Οι συσκευές που απορρίπτονται χωρίς έλεγχο μπορούν να εκλύουν επιβλαβείς ουσίες και να μολύνουν την τροφική αλυσίδα, τη γλωρίδα και την πανίδα. Το σημείο πώλησης είναι υποχρεωμένο να παραλαμβάνει παλιές συσκευές. Καταστήστε αμέσως άχρηστες τις συσκευές που έχουν τεθεί εκτός λειτουργίας. Αποσυνδέστε το φως και κόψτε το καλώδιο τροφοδοσίας.

Διανομή

CH Trisa Electronics AG
Kantonsstrasse 121
CH-6234 Triengen
info@trisaelectronics.ch
+41 41 933 00 30

DE Ernst Lorch KG
Bildstockstraße 9
D-72458 Albstadt
HG@lorch-gruppe.com
+49 (7431) 124 200

AT SCD Handels GmbH
Unterhaus 33
A-2851 Krumbach
service@trisaelectronics.at
+43 (2647) 4304070

BG Trisa GmbH
43A, Gorski Patnik Strasse
BG- 1421 Σόφια

5 YEARS
GUARANTEE

