

Utilizar correctamente el
aparato
Página: 8

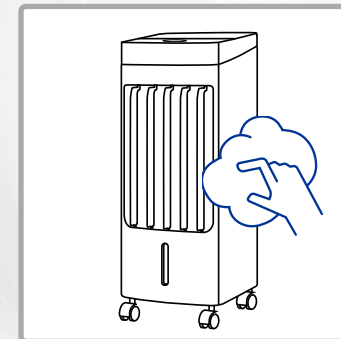

Limpiar el aparato con
regularidad
Página: 11

Bienvenidos



Lea toda la información que se incluye en este manual de instrucciones. Guarde cuidadosamente el manual de instrucciones y entrégueselo a los usuarios posteriores. El dispositivo solo debe utilizarse para el fin previsto, de acuerdo con estas instrucciones. Tenga en cuenta las instrucciones de seguridad. Lo mejor es utilizar el dispositivo con un interruptor diferencial (máx. 30 mA).



Tienda de repuestos y accesorios

<https://www.trisaelectronics.ch/en/zubehoer/>

Índice

Indicaciones de seguridad 4

Datos técnicos 5

Resumen de dispositivos 6

Puesta en servicio 7

Aplicación 8

Después del uso 10

Limpieza 11

Problemas y causas 13

Información para el usuario 14

Indicaciones de seguridad



No cubra el aparato durante el funcionamiento con mantas, paños u otros objetos – ¡peligro de incendio!

- Nunca pulverice insecticida directamente sobre el aparato, ya que podría dañarlo.
- No dirija nunca el flujo de aire del aparato directamente hacia niños / animales.
- Lea todas las instrucciones de seguridad, siga las instrucciones de uso, guárdelas y entréguelas a los siguientes usuarios.
- El aparato está destinado al uso doméstico, no al uso comercial. No utilice el aparato al aire libre.
- No es basura doméstica. El aparato debe desecharse de acuerdo con las normas locales.
- Lo mejor es utilizar el aparato con un interruptor diferencial (máx. 30 mA).
- Si el aparato se utiliza de forma indebida, se maneja incorrectamente o se repara de forma inadecuada, no se asumirá ninguna responsabilidad por los daños que puedan producirse. En este caso, se perderá el derecho a la garantía.
- No sumergir nunca el aparato en agua u otros líquidos. No debe entrar líquido en el interior del aparato (riesgo de cortocircuito).
- Compruebe que el aparato, el cable de alimentación y el cable alargador no presenten daños antes de cada uso. No utilice nunca aparatos dañados (incluido el cable de alimentación); haga que los repare o sustituya el fabricante, su servicio técnico o personal cualificado. No abra nunca el aparato usted mismo, ya que existe riesgo de lesiones.
- No introduzca los dedos ni objetos en las aberturas del aparato. No cubra las aberturas del aparato.
- Se debe evitar el uso del aparato en entornos con vapores inflamables.
- Los niños no deben jugar con el aparato. Mantenga el aparato y el cable de alimentación fuera del alcance de los niños menores de 8 años. No deje el aparato sin vigilancia mientras esté en funcionamiento. El material de embalaje (por ejemplo, bolsas de plástico) no debe estar al alcance de los niños.
- Conexión a la red: la tensión debe corresponder a la indicada en la placa de características del aparato.
- Nunca transporte ni tire del aparato por el cable de alimentación. No doble, pellizque ni tire del cable de alimentación por bordes afilados. ¡Peligro de cortocircuito por rotura del cable!
- Nunca coloque el aparato o el cable de conexión sobre superficies calientes (placa de cocina) ni cerca de fuego abierto. No exponga el aparato a calor intenso (fuentes de calor, radiadores, radiación solar). Apague los aparatos en llamas solo con una manta ignífuga.
- Nunca desconecte el enchufe del cable de alimentación con las manos húmedas. Desconecte el enchufe de la red eléctrica en caso de averías durante el uso, antes de rellenar, antes de limpiar, antes de cambiar de ubicación o después del uso. El enchufe debe permanecer accesible en todo momento.
- Apague los aparatos que no se utilicen o que estén desatendidos y desenchufe el cable de alimentación. No enrolle el cable de alimentación alrededor del aparato.
- Utilice el aparato únicamente sobre una superficie plana, estable y seca. No lo fije nunca a la pared ni al techo.
- No utilice ni conecte el aparato a un temporizador o a un interruptor con mando a distancia.
- Los niños a partir de 8 años y las personas con capacidades físicas, sensoriales o mentales limitadas, así como con falta de experiencia y conocimientos, solo pueden utilizar el aparato si están supervisados por una persona responsable de su seguridad o si se les ha enseñado el uso seguro del aparato y han

comprendido los peligros asociados al mismo. Los niños no deben realizar trabajos de limpieza y mantenimiento sin supervisión.

- Por motivos de seguridad, no utilice accesorios no recomendados o vendidos por el fabricante.

Datos técnicos

N.º de artículo: 9380.70

220-240 V CA 50 Hz	Tensión de entrada	0,73 (m³/min)/W	Eficiencia	Aprox. 1,5 m	Longitud del cable
23 x 26,5 x 58	Dimensiones (cm)	3,8 kg	Peso	65 dB (A)	Nivel de ruido
8 m/s	Velocidad máxima del aire	5,3 m³/min	Caudal máximo	1300 RPM	Velocidad de rotación

Consumo

80 W	Si un	< 0,2 W	Cuando está apagado	-	Modo apagado/espera activo después de...
-------------	-------	-------------------	---------------------	----------	--

Resumen de dispositivos

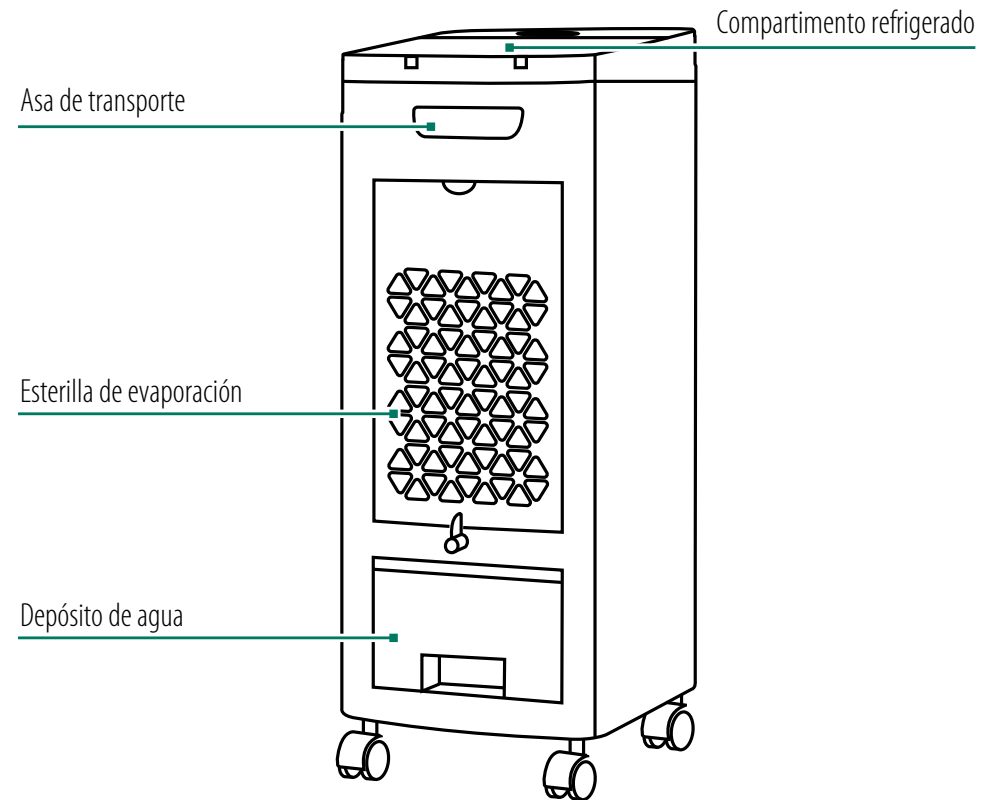
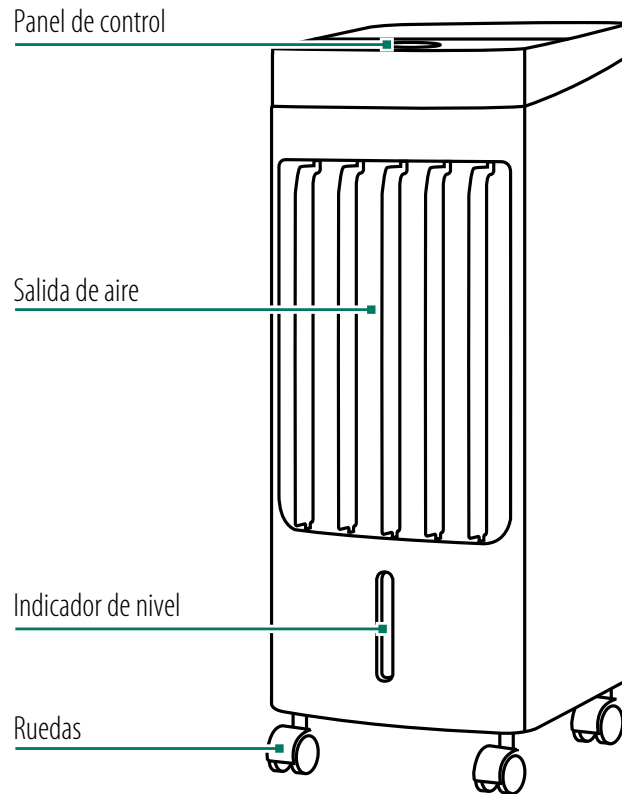
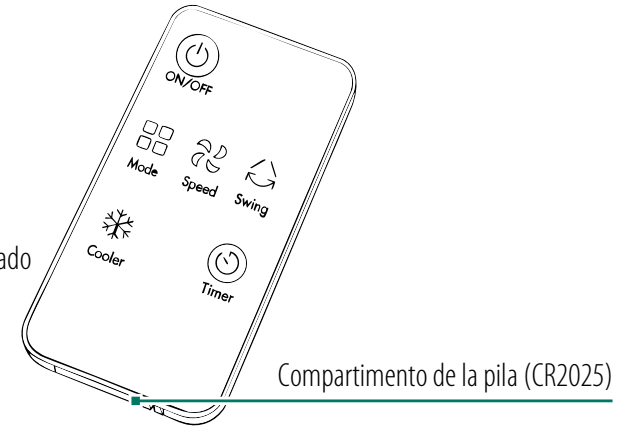
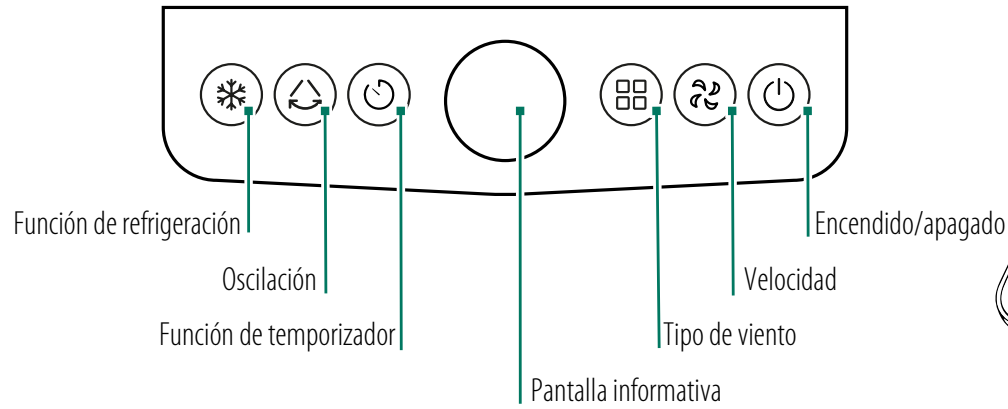

Tienda de repuestos y accesorios
<https://www.trisaelectronics.ch/en/zubehoer/>

Puesta en servicio

1. Llenar los elementos refrigerantes

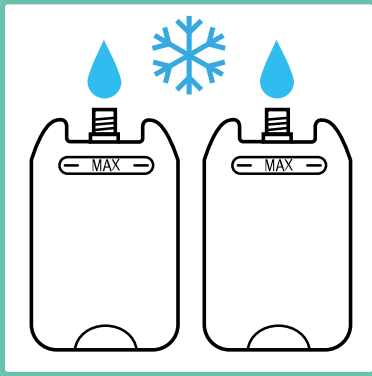

Llenar y congelar los elementos refrigerantes.

2. Colocar el aparato

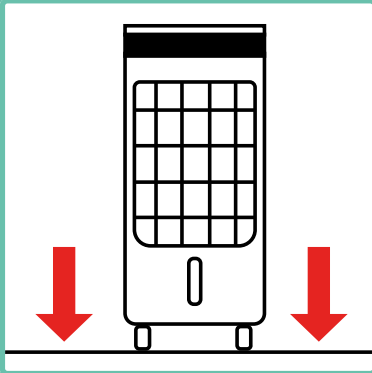

Coloque el aparato sobre una superficie plana y nivelada.

3. Preparación del depósito de agua

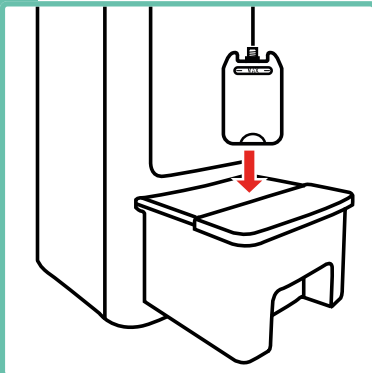

Colocar el elemento refrigerante en el depósito de agua.

4. Introducir el elemento refrigerante

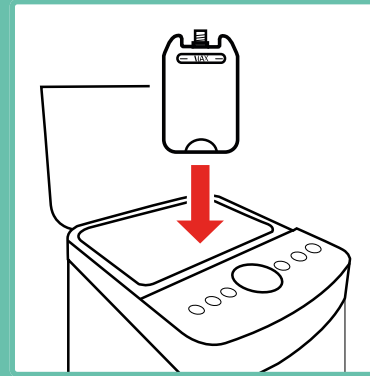

Abra la tapa e introduzca el elemento refrigerante en el compartimento de refrigeración.

5. Llenar el depósito de agua

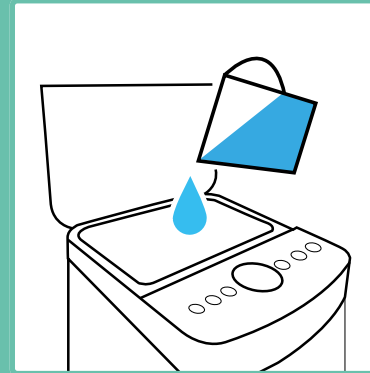

Llene el depósito de agua con agua a través del compartimento de refrigeración.

! Tenga en cuenta la marca MAX.

6. Ajustar la dirección del viento

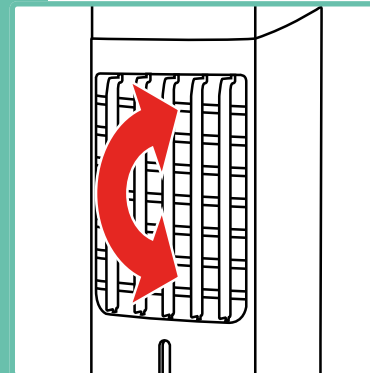

Ajuste la dirección del viento hacia arriba/abajo regulando las lamas horizontales.

i La dirección del viento hacia la izquierda/derecha se puede activar y desactivar mediante la tecla de oscilación.

Aplicación

1. Enchufar el dispositivo

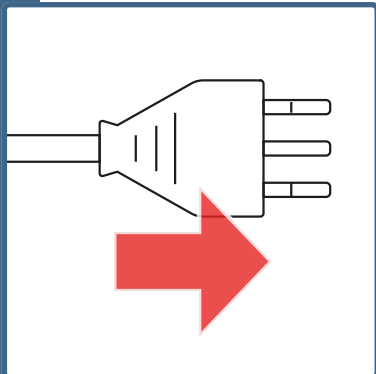

Enchufar el aparato.

2. Encender el dispositivo

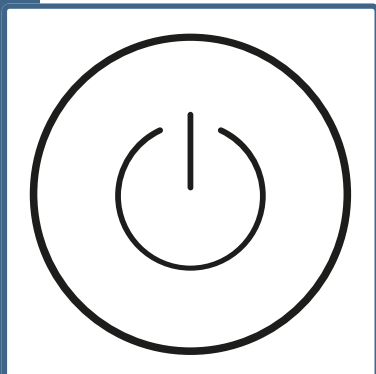

Pulse el botón de encendido para iniciar el dispositivo.

3. Ajustar

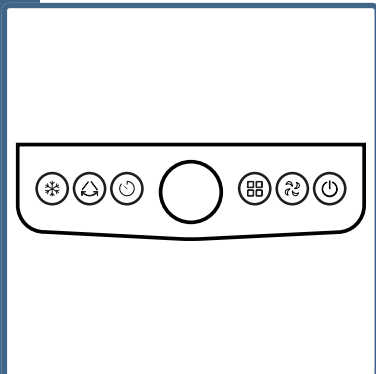

Realizar los ajustes deseados a través del panel de control.

4. Velocidad

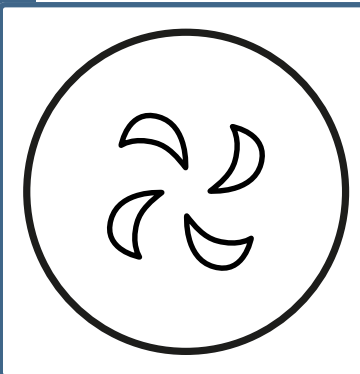

Cambie la velocidad del viento pulsando el botón de velocidad.

Velocidades del viento:

Baja

Media

Alta

5. Función de refrigeración

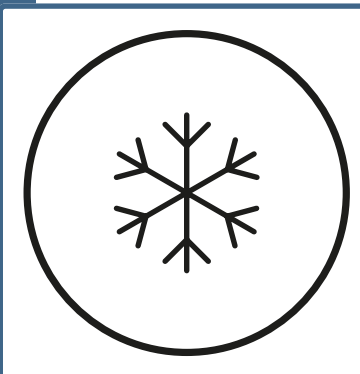

Al pulsar el botón de refrigeración, se activa o desactiva la función de refrigeración.

6. Tipo de viento

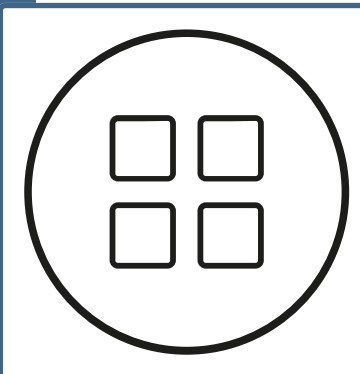

Cambiar el modo de viento pulsando el botón de modo.

7. Oscilación

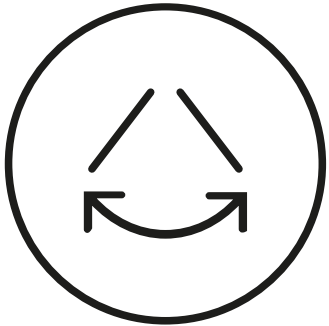

Active o desactive la oscilación pulsando el botón de oscilación.

8. Función de temporizador

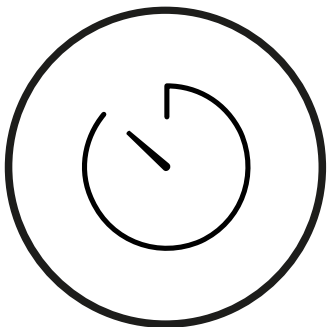

Ajustar el tiempo hasta que se apague el aparato pulsando varias veces el botón del temporizador. El botón cambia entre 1, 2, 4 o 6 horas.

Después del uso

1. Apagar el dispositivo

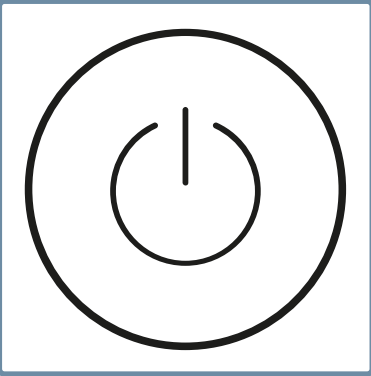

Apagar el aparato en el interruptor principal.

2. Desenchufar

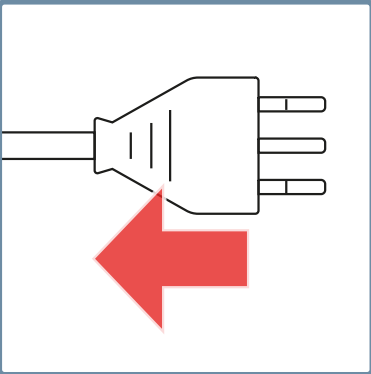

Desenchufar el cable de alimentación.

3. Retirar los elementos refrigerantes

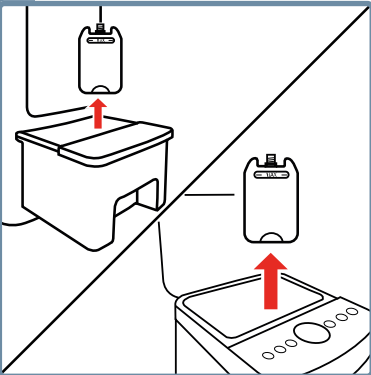

Retire los elementos refrigerantes del depósito de agua y del compartimento refrigerante.

4. Limpiar el aparato

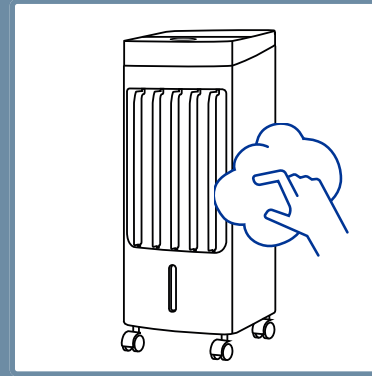

Limpiar el aparato, véase el capítulo «Limpieza».

5. Guardar el aparato

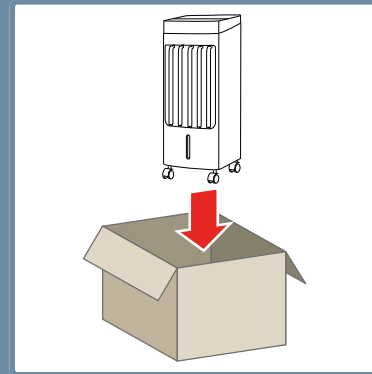

Guarde el aparato en un lugar seco y protegido de la luz.

Limpieza

1. Limpiar el aparato

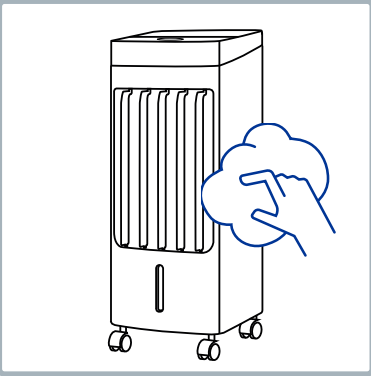

Limpiar el aparato con un paño húmedo.

2. Retirar el filtro

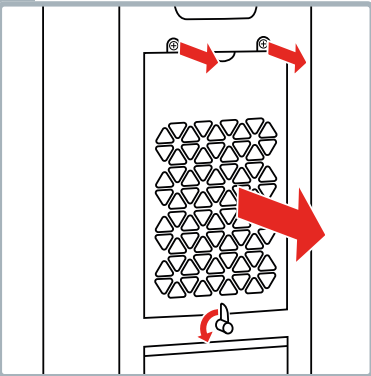

Afloje los tornillos y retire la rejilla del filtro.

3. Retirar la esterilla de evaporación

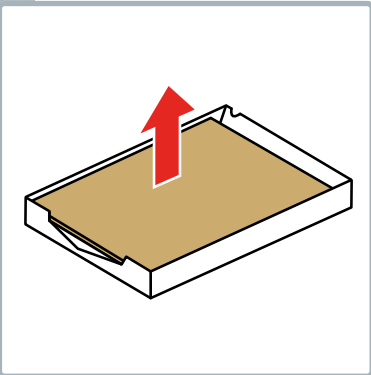

Retire la esterilla evaporadora de la rejilla del filtro.

4. Enjuague la esterilla de evaporación

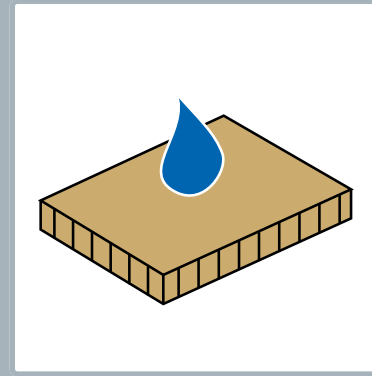

Enjuague la esterilla de evaporación con agua tibia. A continuación, déjela secar completamente.
! Si está sucia, sustituya la esterilla de evaporación.

5. Colocar la esterilla de evaporación

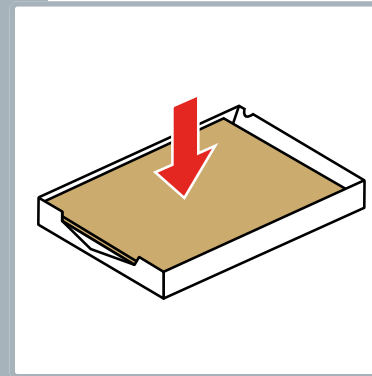

Coloque la esterilla evaporadora en la rejilla del filtro.

6. Colocar el filtro

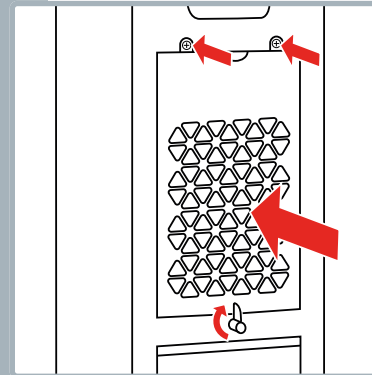

Inserte la rejilla del filtro y atorníllela.

7. Retirar el depósito de agua

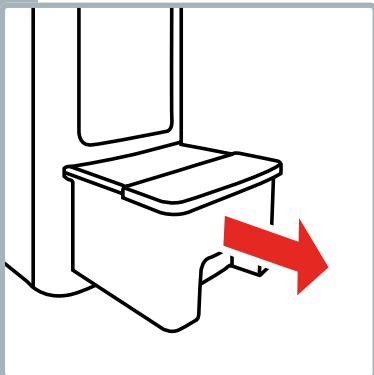

Extraiga el depósito de agua.

8. Retirar la bomba

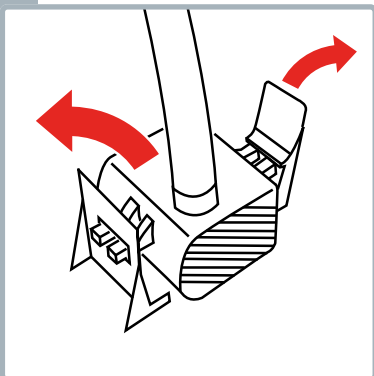

Retire con cuidado la bomba del soporte.

9. Enjuague el depósito de agua

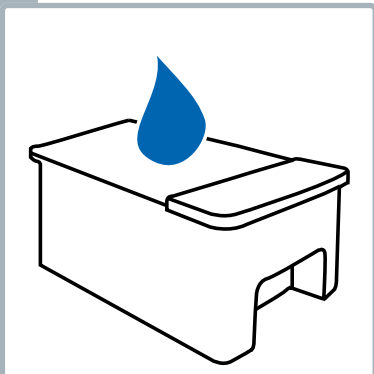

Lave y enjuague bien el depósito de agua.

10. Colocar la bomba

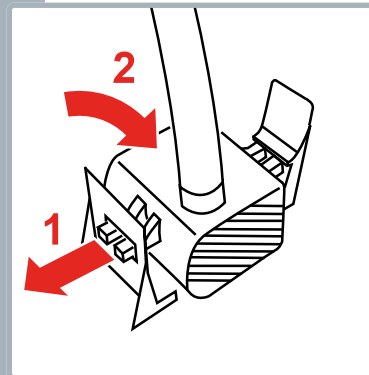

Coloque la bomba en el soporte.

11. Inserte el depósito de agua

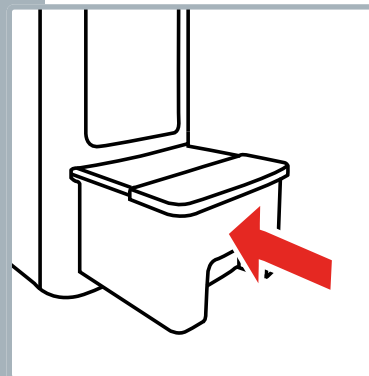

Introduzca el depósito de agua en el aparato.

Problemas y causas

Problema/Causa	Solución
El dispositivo no funciona	¿El aparato está enchufado/encendido?
¿El flujo de aire no es frío?	¿No hay agua o hay muy poca en el depósito? ¿La bomba no está conectada a la manguera? ¿Los elementos refrigerantes ya no están fríos?
El mando a distancia no funciona	¿Las pilas están cargadas y colocadas correctamente? ¿La distancia al aparato es demasiado grande?

Información para el usuario



Este dispositivo tiene una garantía de 5 años a partir de la fecha de compra. La garantía cubre la sustitución o reparación de cualquier dispositivo que presente defectos de material o fabricación. No es posible el cambio por un aparato nuevo ni la devolución con reembolso del importe de la compra. Quedan excluidos de la garantía el desgaste normal, el uso comercial, la modificación del estado original, los trabajos de limpieza, las consecuencias de un manejo inadecuado o los daños causados por el comprador o terceros, los daños debidos a circunstancias externas o causados por las pilas. La garantía presupone que el aparato defectuoso se envíe a cargo del comprador junto con la tarjeta de garantía fechada y firmada por el punto de venta o con el recibo de compra.

Eliminación/protección del medio ambiente

No deseche nunca este aparato con la basura doméstica, sino de acuerdo con la normativa local. Consulte y utilice únicamente los puntos de recogida oficiales de su municipio. Los aparatos desechados de forma incontrolada pueden liberar sustancias nocivas y contaminar la cadena alimentaria, la flora y la fauna. Su punto de venta está obligado a aceptar la devolución de aparatos antiguos. Inutilice inmediatamente los aparatos que ya no utilice. Desenchufe el cable de alimentación y córtelo.

Distribución

CH Trisa Electronics AG
Kantonsstrasse 121
CH-6234 Triengen
info@trisaelectronics.ch
+41 41 933 00 30

DE Ernst Lorch KG
Bildstockstraße 9
D-72458 Albstadt
HG@lorch-gruppe.com
+49 (7431) 124 200

AT SCD Handels GmbH
Unterhaus 33
A-2851 Krumbach
service@trisaelectronics.at
+43 (2647) 4304070

BG Trisa GmbH
43A, calle Gorski Patnik
BG- 1421 Sofia

5 YEARS
GUARANTEE

