

**5** YEARS  
GUARANTEE

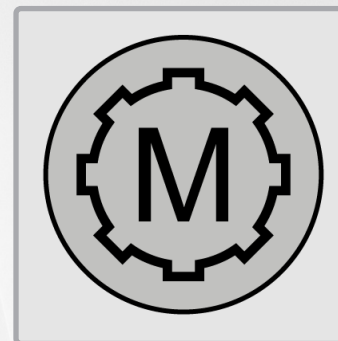

Охлаждане, сушене,  
автоматика за включване и  
други практични функции.

**Приложение:** стр. 11

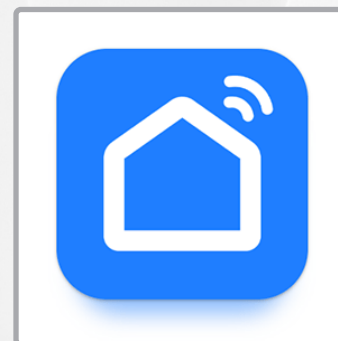

Свържете устройството с Wi-  
Fi и управлявайте през  
SmartLife приложението.

**Свързване с  
приложението:** стр. 10

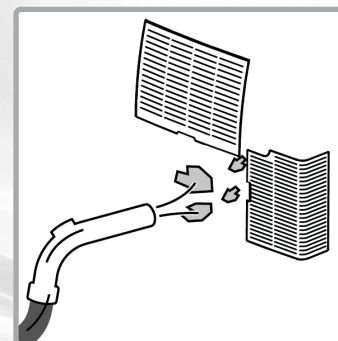

За най-добра  
производителност редовно  
почиствайте устройството и  
филтъра.

**Почистване:** стр. 15

# Добре дошли



Моля, прочетете внимателно цялата информация, съдържаща се в настоящото ръководство за употреба. Съхранявайте ръководството за употреба на сигурно място и го предайте на следващите потребители. Устройството трябва да се използва само по предназначение, съгласно настоящото ръководство. Спазвайте указанията за безопасност. Най-добре е устройството да се използва с FI-прекъсвач (макс. 30 mA).



В съответствие с европейските директиви за безопасност и електромагнитна съвместимост.

Запазено е правото да се внасят промени в дизайна, оборудването и техническите данни, както и да се коригират евентуални грешки.



**Магазин за резервни части и аксесоари**

<https://www.trisaelectronics.ch/en/zubehoer/>

# Съдържание

Указания за безопасност 4

Технически данни 6

Преглед на устройствата 7

Пускане в експлоатация 8

Изпускане на кондензна вода с маркуч 9

Свързване с приложението 10

Приложение 11

След употреба 13

Смяна на батерията 14

Почистване 15

Изпускане на кондензната вода 16

Проблеми и причини 17

Информация за потребителя 19

# Указания за безопасност

- Лицата, които при дейности по поддръжка оказват помощ, трябва да се следят постоянно от обучени специалисти
- Спазвайте минималния размер на помещенията, в които уредът може да се използва.
- Ако има съмнение за изтичане на хладилен агент, незабавно изключете устройството и проветрете помещението. Хладилният агент няма миризма. Устройството трябва да се пусне отново в експлоатация само след проверка от лице със сертификат за компетентност от акредитиран в индустрията орган, съгласно одобрена в индустрията процедура за безопасно боравене с хладилни агенти.



**ПРЕДУПРЕЖДЕНИЕ:** Уредът да се използва и съхранява само в помещения, в които няма постоянни източници на запалване. Към източниците на запалване спадат по-специално откритите пламъци (напр. газови печки, свещи, камини, горещи електроуреди, искрообразуващи устройства).



По време на работа не покривайте уреда с одеяла, кърпи или предмети – опасност от пожар!



Никога не използвайте в близост до вода (ванни, мивки и др.). Не излагайте на дъжд/влага. Използвайте устройството само с сухи ръце! Ако устройството падне във вода, преди следващата употреба го дайте за проверка от специалист.

- Никога не пръскайте устройството със спрей против насекоми, тъй като това ще го повреди.
- Никога не насочвайте директно въздушния поток на уреда към деца/животни.
- Прочетете всички указания за безопасност, спазвайте инструкциите за употреба, съхранявайте ги и предайте ги на следващите потребители.

- Уредът е предназначен за домашна употреба, а не за търговска употреба. Не използвайте уреда на открито.
- Не изхвърляйте с битовите отпадъци. Уредът трябва да се изхвърли съгласно местните разпоредби.
- Ако уредът се използва не по предназначение, се експлоатира неправилно или се ремонтира неправилно, не се поема отговорност за възникналите щети. В този случай гаранцията се анулира.
- Никога не потапяйте устройството във вода или други течности. Не позволявайте течности да попадат във вътрешността на устройството (опасност от късо съединение).
- Преди всяка употреба проверявайте устройството / захранващия кабел / удължителния кабел за повреди. Никога не използвайте повредени устройства (вкл. захранващия кабел) – поръчайте ремонт / подмяна от производителя, неговия сервизен център или квалифицирани специалисти. Никога не отваряйте устройството сами – опасност от нараняване!
- Не поставяйте пръсти и предмети в отворите на уреда. Не покривайте отворите на уреда.
- Избягвайте да използвате уреда в близост до запалими пари.
- Децата не трябва да си играят с уреда. Дръжте уреда и захранващия кабел далеч от деца под 8 години. Никога не оставяйте уреда без надзор, докато работи. Опаковъчният материал (напр. фолио) не трябва да попада в ръцете на деца.
- Мрежово свързване: Напрежението трябва да съответства на данните, посочени на типовата табелка на устройството.

- Никога не носете/дърпайте устройството за захранващия кабел. Не прегъвайте, не притискайте и не прекарвайте захранващия кабел през остри ръбове. Опасност от късо съединение поради скъсване на кабела!
- Никога не поставяйте/полагайте уреда/кабела за свързване върху горещи повърхности (готварска печка) или в близост до открит огън. Не излагайте уреда на силна топлина (източници на топлина, нагревателни тела, слънчева радиация). Гасете горящи уреди само с пожарогасително одеяло.
- Никога не изключвайте щепсела от захранващия кабел с мокри ръце. Изключвайте щепсела от контакта при неизправности по време на употреба, преди доливане, преди почистване, преди преместване или след употреба. Щепселът трябва да бъде достъпен по всяко време.
- Изключвайте неизползваните/ненадзиравани устройства и изваждайте щепсела от контакта. Не навивайте захранващия кабел около устройството.
- Устройството трябва да се използва само върху равна, стабилна и суха основа. Никога не го закрепвайте към стена/таван.
- Деца на възраст над 8 години и лица с ограничени физически, сетивни или умствени способности, липса на опит и знания могат да използват уреда само ако са под наблюдението на лице, отговорно за тяхната безопасност, или ако им е било показано как да използват уреда безопасно и те са разбрали свързаните с това опасности. Почистването и поддръжката не трябва да се извършват от деца без надзор.
- Поради причини, свързани с безопасността, не използвайте аксесоари, които не са препоръчани/продавани от производителя.



Преди въвеждането в експлоатация/първата употреба на уреда прочетете ръководството за експлоатация



Това устройство трябва да се поддържа/почиства редовно. Вж. глава **Почистване**.

Ремонтите и сервизните дейности могат да се извършват само от сертифицирани експерти от акредитиран от индустрията орган.

# Технически данни

## Арт. 9378.70

<b>12000 BTU/h</b>	Охлаждаща мощност	<b>10000 BTU/h</b>	Отоплителна мощност	<b>AC 220–240 V / 50 Hz</b>	Напрежение / честота
<b>6.5 м<sup>3</sup>/мин</b>	Максимален дебит	<b>45 W</b>	Консумирана мощност на вентилатора	<b>R290</b>	Хладилен агент
<b>5–35 °C</b>	Работен температурен диапазон	<b>390 м<sup>3</sup>/ч</b>	Циркулация на въздуха	<b>≤ 65 dB(A)</b>	Ниво на шума
<b>30–50 м<sup>2</sup></b>	Препоръчителна площ на помещението	<b>42,3 × 34,8 × 69,4 cm</b>	Размери (Д x Ш x В)	<b>29 кг</b>	Тегло

## Консумирана мощност

<b>1350 W</b>	Когато	<b>2 W</b>	в режим на готовност	<b>*12 ч</b>	Изключен/режим на готовност активен след
---------------	--------	------------	----------------------	--------------	--

\* в режим на заспиване

# Преглед на устройствата

## Предна страна

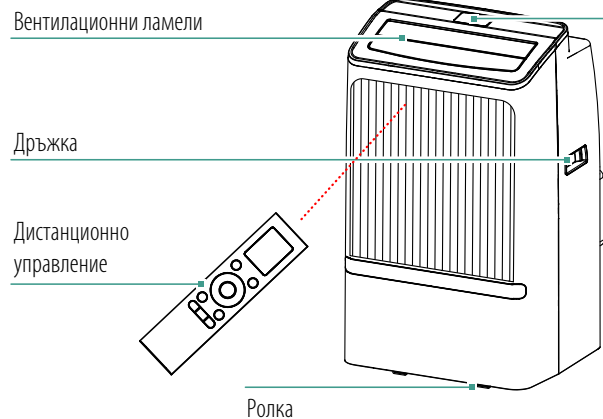

## Панел за управление

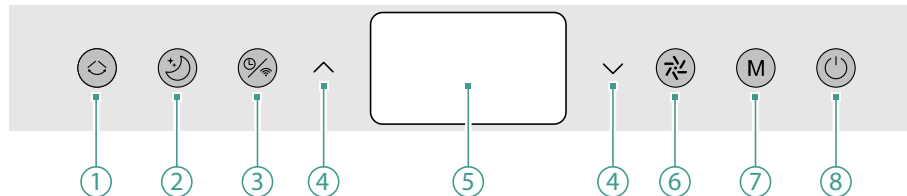

## Задна страна

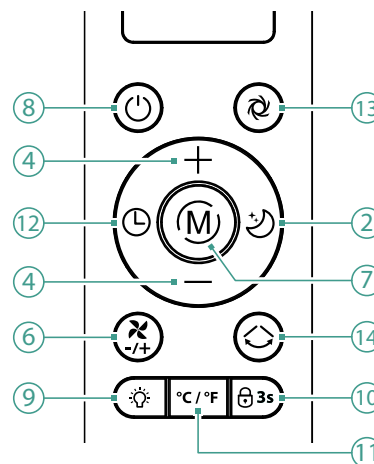
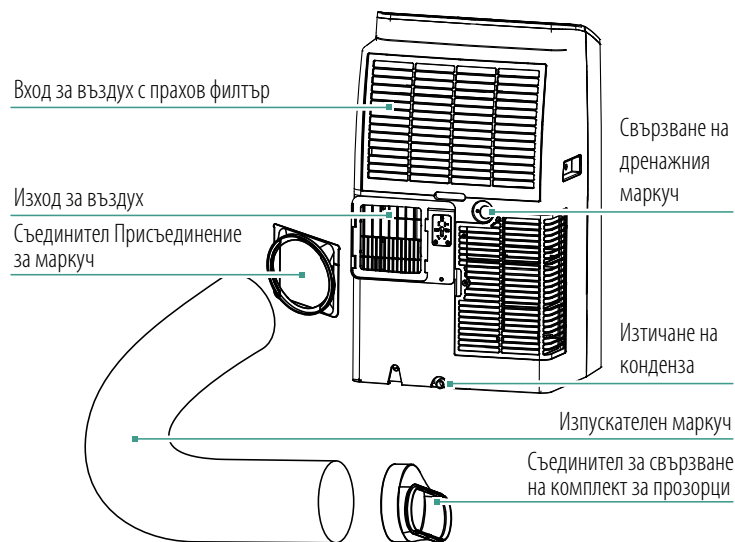

- |   |  |
|---|--|
| 1 Включване/изключване на осцилацията<br>Защита от деца: задържете натиснато за 5 секунди | 8 Превключвател за включване/изключване                    |
| 2 Спящ режим Вкл./Изкл.   | 9 Активиране/деактивиране на дисплея                       |
| 3 Таймер / WiFi<br>Нулиране на Wi-Fi: задържете натиснато за 5 секунди                    | 10 Детска защита   |
| 4 Промяна на настройките  | 11 Превключване<br>Натиснете бутона няколко пъти<br>°C°F°C |
| 5 Дисплей   | 12 Таймер  |
| 6 Скорост на вентилатора<br>Има 3 степени на вентилация за избор                          | 13 Макс. охлаждаща мощност Вкл./Изкл.                      |
| 7 РЕЖИМИ<br>Сушене / Вентилация / Охлаждане / Отопление                                   | 14 Включване/изключване на осцилацията                     |

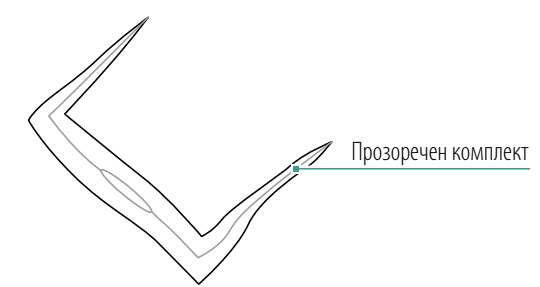
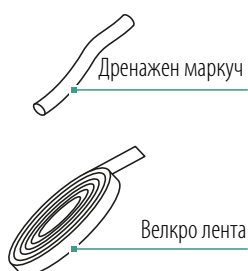

Магазин за резервни части и аксесоари  
<https://www.trisaelectronics.ch/en/zubehoer/>

# Пускане в експлоатация

## 1. Избор на място на инсталиране

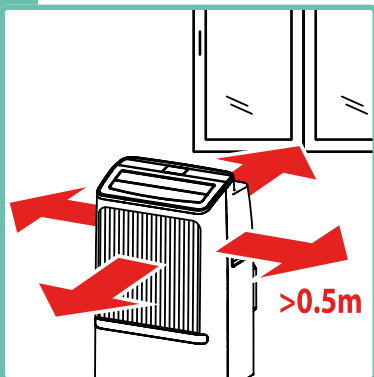

Позиционирайте климатика в близост до прозорец.

- ! Спазвайте минималното разстояние до околните предмети!
- ! Помещението, в което се инсталира устройството, експлоатира се и се съхранява, не бива да е по-малко от 9 m<sup>2</sup>!
- ! За 24 h оставете в изправена позиция, за да може хладилният агент да се утаи в системата.
- ! Отстранете тиксото от устройството.

## 2. Свързване на маркуч за отработен въздух

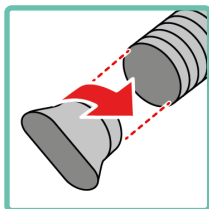
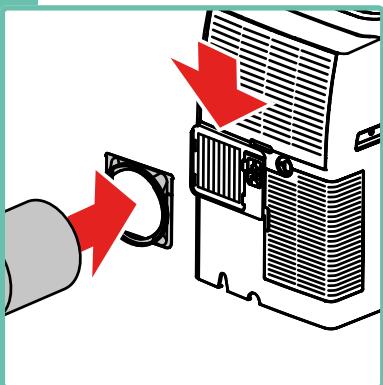

Закрепете куплунга върху маркуча за отработен въздух, след това монтирайте към климатика. Закрепете овалния куплунг върху другия край на маркуча за отработен въздух.

## 3. Залепете велкрото

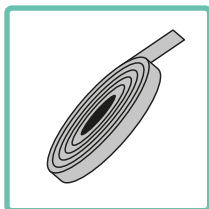
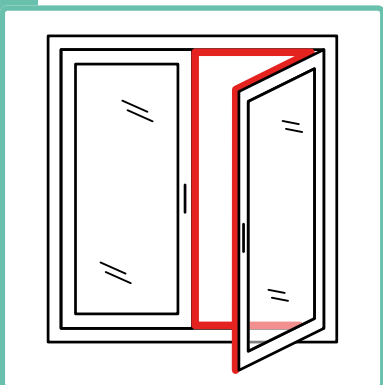

Залепете велкро лентата по дължината на прозоречната рамка/крило.

## 4. Уплътняване на прозорец

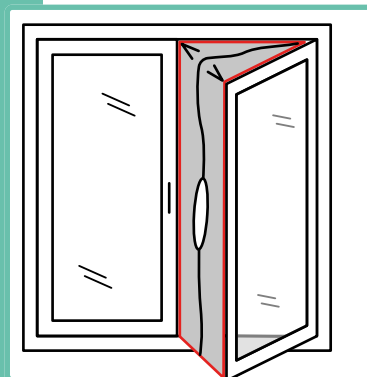

Закрепете комплекта за прозорец с велкро между крилото и рамката на прозореца.

## 5. Поставяне на маркуча за отработен въздух

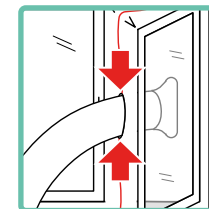
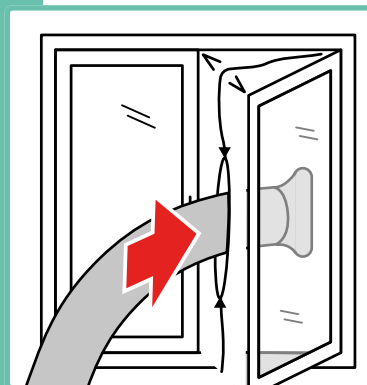

Прекарайте маркуча за отработен въздух през комплекта за прозорец и фиксирайте с ципа.

## 6. Поставяне на батерии

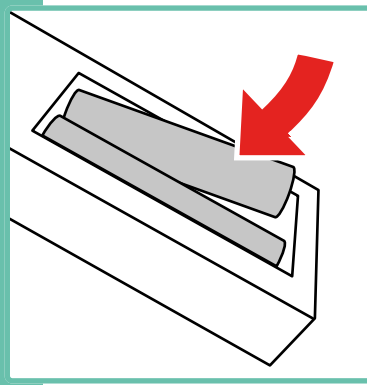

Поставете 2x AAA батерии в дистанционното управление.

- ! Следете за полярността. Поставете батерии от един и същи тип и един и същи заряд!

# Изпускане на кондензна вода с маркуч

**i** Цялата кондензна вода се отвежда през маркуча, за да може устройството да работи постоянно.

## 1. Сваляне на капака

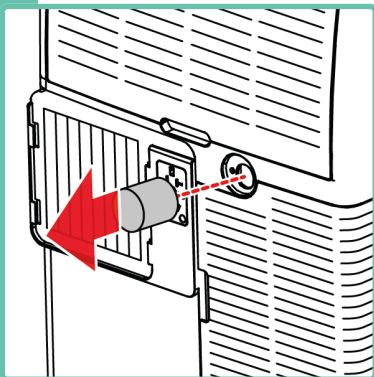

Свалете капака от съединителя за маркуча за дренаж.

**i** Съединителят се намира от задната страна на устройството.

## 2. Свързване на маркуч

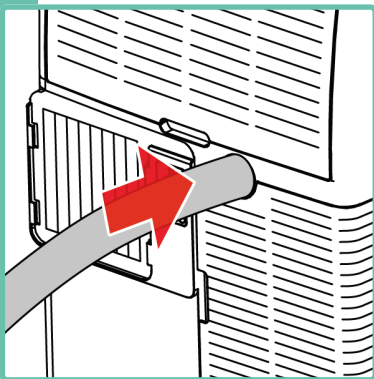

Свържете маркуча за дренаж.

**!** Следете за добро и водонепропускливо свързване!

## 3. Инсталиране на маркуч

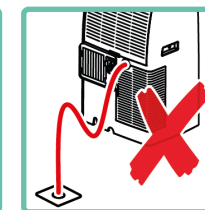
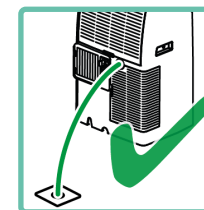
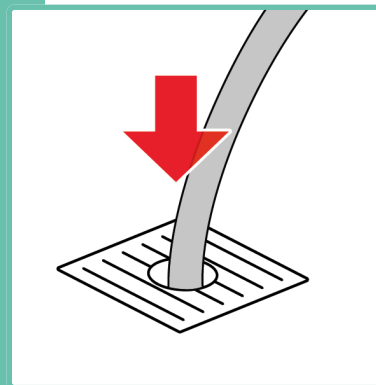

Прекарайте маркуча в отходен канал или голям съд.

- !** Винаги насочвайте надолу! Не потапяйте края на маркуча във вода.
- !** Не прегъвайте маркуча!

# Свързване с приложението

## 1. Настройка на мобилно устройство



Свържете мобилното устройство с WiFi.

- Свържете мобилното устройство с мрежата, в която искате да го включите.
- ! Устройството може да се свърже само с мрежа от 2,4 GHz.

## 2. Настройване на приложение



Свалете приложението "SmartLife" и се регистрирайте, респ. се впишете.

- Приложението изисква достъп до локация и Bluetooth. Двете трябва да са активирани и разрешени.

## 3. Активиране на WiFi



Натиснете и задръжте **бутона на таймера** за 5 секунди, за да стартирате конфигурацията на мрежата.

- За да нулирате мрежовата конфигурация, натиснете отново за 5 секунди

## 4. Добавяне на устройство

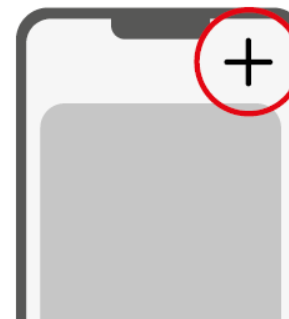

Добавете ново устройство в приложението.

- Възможно е устройството да се покаже веднага в началната зона на приложението и да може директно да се добави. В противен случай горе вдясно може да се добави ново устройство.

## 5. Избор на устройство

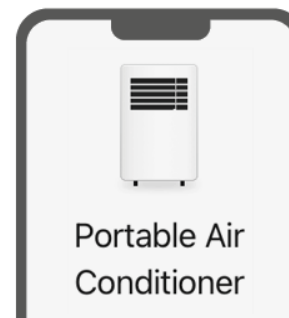

Изберете съответния тип устройство в списъка.

- Показваният в приложението символ на устройството може да се различава от действителния външен вид на Вашето устройство.

## 6. Завършване на настройка



Следвайте указанията в приложението и при запитване въвеждайте входните данни на Вашата мрежа.

- При успешно свързване WiFi символът върху устройството започва да свети.

# Приложение

## 1. Включване

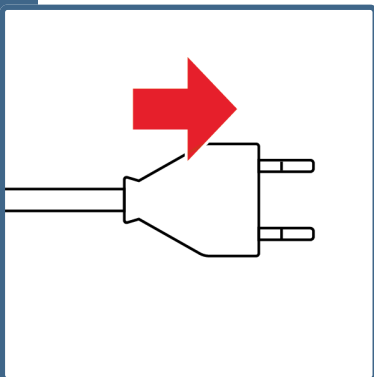

Включете щепсела в контакта.

! Мрежовото напрежение трябва да съответства на данните, посочени на табелката.

## 2. Включване

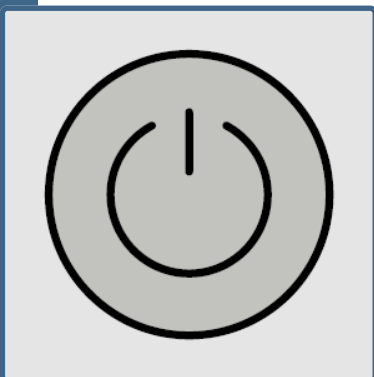

Докоснете бутон **Power**, за да включите устройството.

## 3. Регулиране

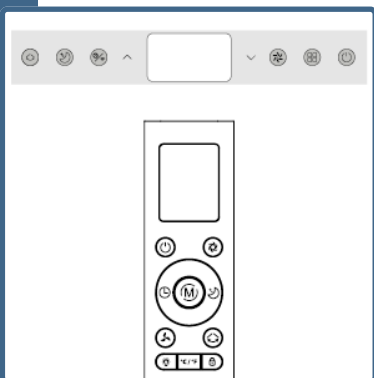

През панела за управление или дистанционното управление извършете желаните настройки.

## 4. Режим

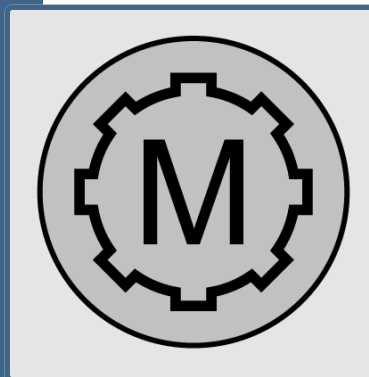

Променете режима чрез докосване на бутона **Mode**.

Режими:

**Вентилиране, Охлаждане, Обезвлажняване, Отопление**

i В режим Обезвлажняване скоростта на вентилатора автоматично се променя на бавно и целевата температура не може да се настройва.

## 5. Скорост

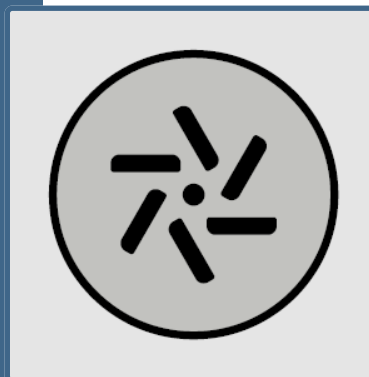

В режим Вентилиране/Охлаждане скоростта на вентилатора може да се променя чрез докосване на бутон "Speed".

Скорости:

**Бавно  
Средно  
Бързо**

## 6. Целева температура

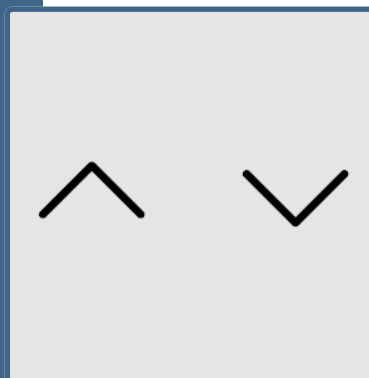

В режим „Охлаждане“ и в режим „Отопление“ желаната температура може да се променя чрез натискане на бутона „Up/Down“.

Температурен диапазон:  
16°C - 32°C

! За режим „Отопление“ целевата температура трябва да бъде по-висока от стайната температура.

## 7. Таймер



При включено устройство: докоснете бутона **Timer**, след това бутоните **Up/Down**, за да настроите времевия отсек до изключване на устройството.

При изключено устройство: докоснете бутона **Timer**, след това бутоните **Up/Down**, за да настроите времевия отсек до включване на устройството.

**i** Таймерът може да се настрои в интервал **1-24h**.

**i** Настройте таймера на **00** или докоснете бутон **Power**, за да деактивирате таймера.

## 8. Режим на сън



В режим Охлаждане режимът на сън може да се активира чрез докосване на бутона **Sleep**.

**i** В режим на сън целевата температура се увеличава всеки час с по 1°C. След два часа целевата температура остава непроменена.

## 9. Осцилация

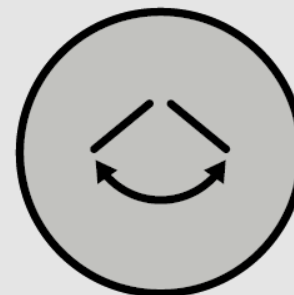

Включване/изключване на вибрацията  
**i** Натиснете и задръжте за 5 секунди, за да активирате/деактивирате детската защита.

# След употреба

## 1. Изключване на устройството

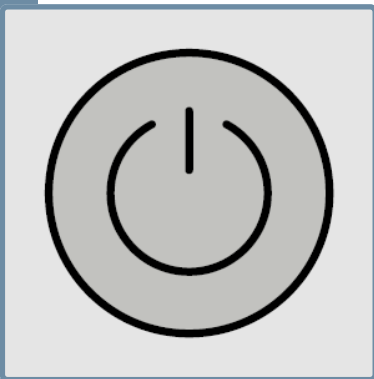

Докоснете бутон **Power**, за да изключите устройството.

## 2. Изкарване на щепсела на устройството

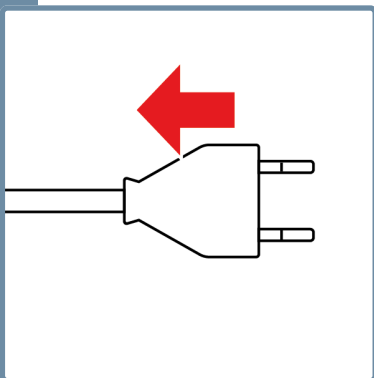

Изтеглете мрежовия щепсел.

## 3. Сваляне на маркуча за отработен въздух

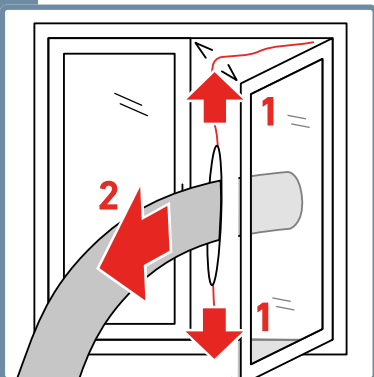

Отворете щипците и извадете маркуча за отработен въздух.

## 4. Изпускане на кондензната вода

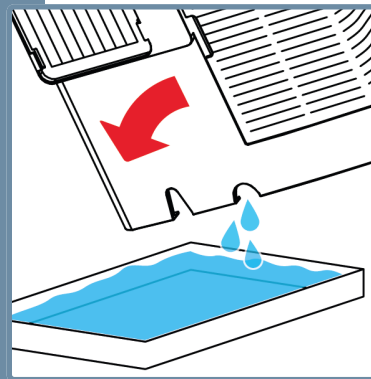

Изпуснете остатъчната кондензна вода от устройството.  
Вж. глава **Изпускане на кондензна вода**.

## 5. Почистване на устройството

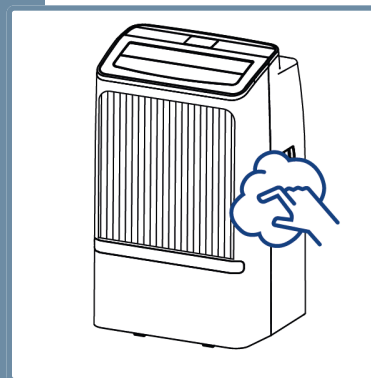

Почистете напълно устройството. Вж. глава **Почистване**.

## 6. Складиране на устройството

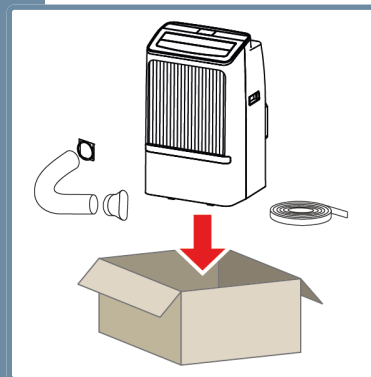

Съхранявайте устройството и маркуча за отработен въздух и комплекта за прозорци в добре проветрявана, суха и некорозивна среда и на сигурно място на закрито.  
! Складирайте устройството задължително в изправена позиция.

# Смяна на батерията

## 1. Отваряне на гнездото за батерии

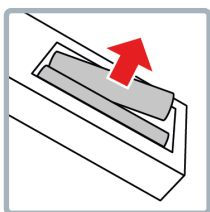
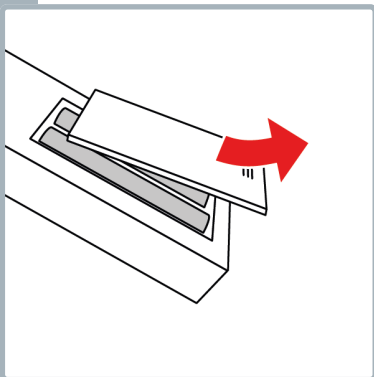

Отворете гнездото за батерии и извадете старите батерии.

## 2. Поставяне на батерия

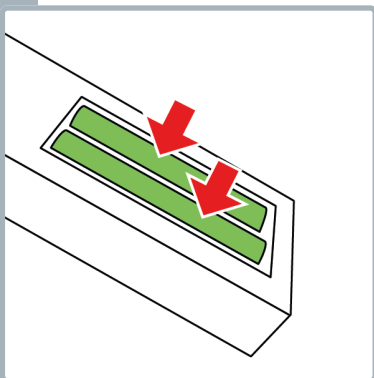

Поставете 2x AAA батерии в дистанционното управление.

! Следете за полярността. Поставете батерии от един и същи тип и един и същи заряд!

## 3. Затваряне на гнездото за батерии

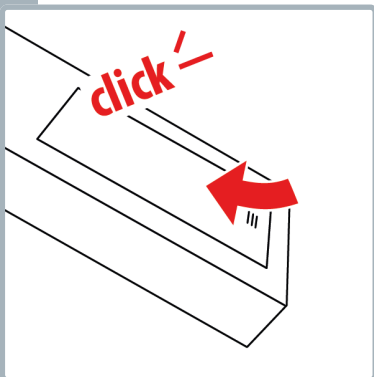

Поставете капака, така че гнездото за батерии да се затвори плътно и с прищракване.

# Почистване

## 1. Изключване на устройството

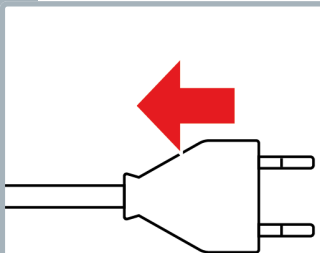

Изключете устройството и изчакайте спирането му, след това изкарайте щепсела.

- ! Ако устройството трябва да се премести на друго място, то трябва да се движи много внимателно, за да не се разлее вода.

## 2. Сваляне на филтъра за прах

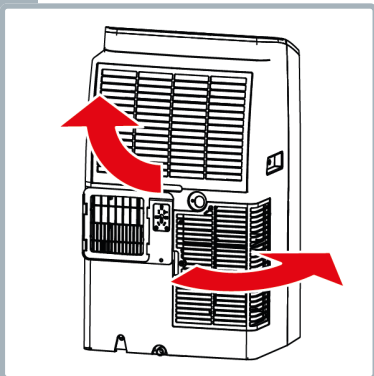

Извадете праховите филтри от държачите.

- ! Не докосвайте вътрешността на уреда. Опасност от нараняване от остри ламели.

## 3. Изсмукване на филтъра за прах

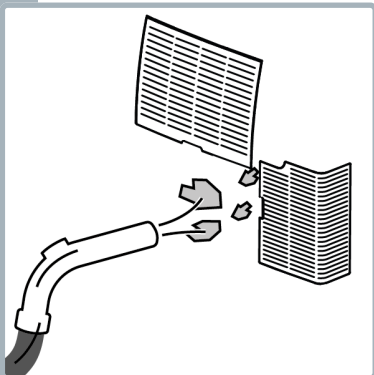

Почистете праховия филтър с прахосмукачка.

## 4. Изплакване на филтъра за прах

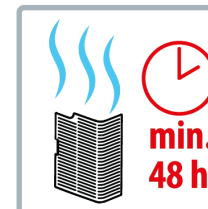
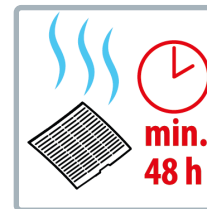

Обърнете двата прахови филтъра и ги изплакнете от задната страна под течаща вода.

- ! Не използвайте сапун или четки!

## 5. Поставяне на филтъра за прах

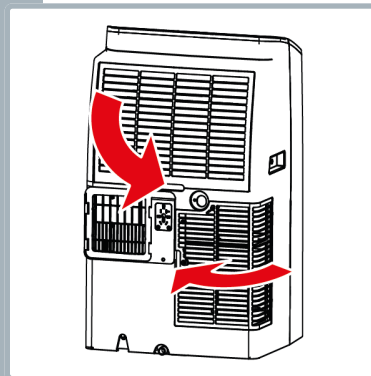

Поставете и двата прахови филтъра на уреда.

! Прахфилтрите са поставени правилно, когато се закрепят плътно и се чуе щракване.

- ! Никога не включвайте/не използвайте уреда без прахови филтри!

## 6. Избърсване на устройството

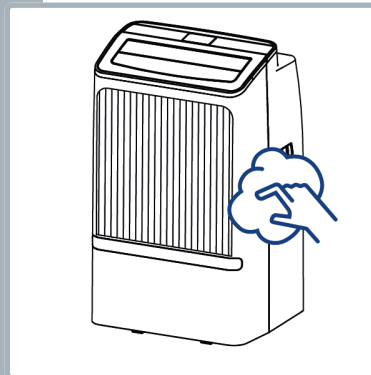

Избършете повърхността на уреда с влажна кърпа и оставете да изсъхне.

- ! Не използвайте абразивни почистващи средства или гъби.

# Изпускане на кондензната вода

## 1. Изключване на устройството

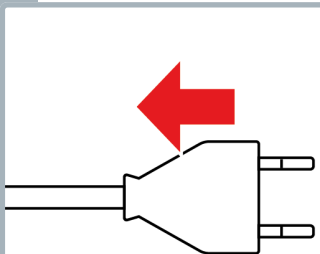

Изключете устройството и изчакайте спирането му, след това изкарайте щепсела.

- ! Ако устройството трябва да се премести на друго място, то трябва да се движи много внимателно, за да не се разлее вода.

## 2. Позициониране на ваната

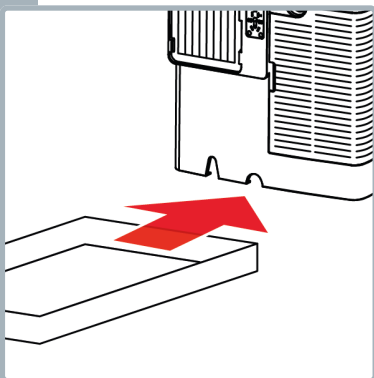

Подложете ваната под изпускателния отвор за кондензна вода.

- ! Внимавайте ваната да има достатъчен капацитет.

## 3. Отваряне на изпускателния отвор

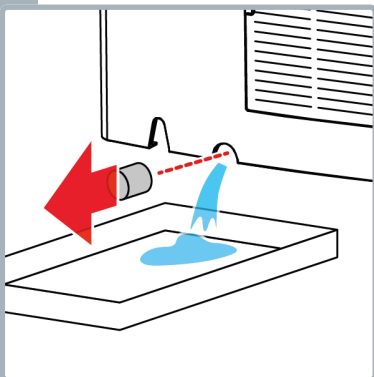

Свалете капака върху изпускателния отвор за кондензна вода.

- ! Повишено внимание: Водата веднага потича от изпускателния отвор. Уверете се, че ваната е правилно поставена под изпускателния отвор.

## 4. Леко накланяне на устройството

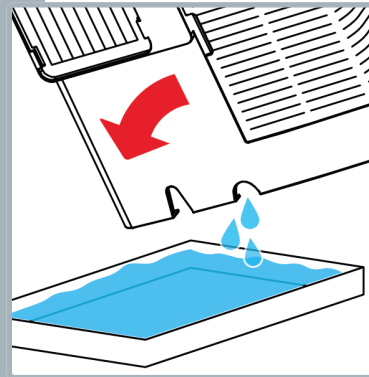

Внимателно и много леко наклонете устройството, за да оставите водата да се изтече напълно.

- i Алтернативно свържете маркуча за дренаж, за да облекчите източването.

## 5. Затваряне на изхода

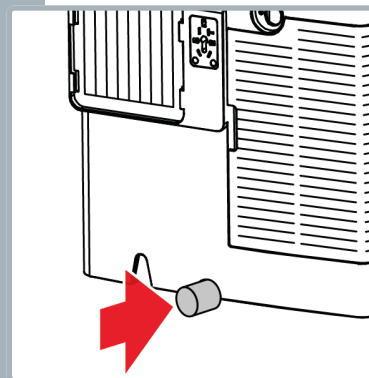

Отново монтирайте капака и се уверете, че е плътно поставен.

- ! Затворете навреме изпускателния отвор, ако ваната не е достатъчно голяма, за да събере цялата вода.

# Проблеми и причини

Проблем/причина	Решение
Устройството не работи	Устройството не е включено в контакта? Кондензната вода е изпусната? (вж. глава <b>Изпускане на кондензна вода</b> ). Температурата на околната среда отговаря ли на прозореца на работната температура?
Устройството работи с намалена мощност	Филтърът за прах е чист? (вж. глава <b>Почистване</b> ). Маркучът за отработен въздух е блокиран? Прозорците и вратите са отворени? Настроени ли са правилен режим и номинална температура?
Устройството губи вода	Кондензната вода преди транспортиране/съхраняване/преместване не е изпусната? Дренажният маркуч не е плътно свързан или има пропукване?
Увеличено и необичайно ниво на шум	Уредът стои стабилно и върху равна основа? Хлабави части върху устройството?
Мощността на охлаждане е отслабена	Възможен теч на хладилен агент. Свържете се с клиентската служба на Trisa Electronics.

## Индикации на дисплея

## Решение

---

E1, E2, E3

Има електронен проблем. Изключете устройството, изчакайте спирането му и след това изкарайте щепсела. След 3 мин. отново пуснете устройството. Свържете се с нашата клиентска служба, ако проблемът продължи.

---

FT

Резервоарът за кондензна вода е пълен. Изпускане на кондензна вода (вж. глава **Изпускане на кондензна вода**).

---

# Информация за потребителя



За това устройство Ви предоставяме 5-годишна гаранция от датата на покупката. Гаранционното обслужване се състои в замяна или ремонт на устройство с материални или производствени дефекти. Замяната с ново устройство или връщането с възстановяване на покупната цена не е възможно. От гаранцията са изключени нормалното износване, търговската употреба, промяна на оригиналното състояние, почистване, последствия от неправилна употреба или повреда от страна на купувача или трети лица, повреди, дължащи се на външни обстоятелства или причинени от батерии. Гаранцията предполага, че повреденото устройство се изпраща за сметка на купувача с гаранционната карта, датирана и подписана от търговския обект, или с касовата бележка.



## Изхвърляне/опазване на околната среда

Никога не изхвърляйте това устройство в битовите отпадъци, а го изхвърлете в съответствие с местните разпоредби. Попитайте и използвайте само официални пунктове за събиране в общината. При неконтролирано изхвърляне на устройства могат да изтекат вредни вещества и да отровят хранителната верига, флората и фауната. Вашият търговец е длъжен да приеме обратно старите устройства. Неизползваемите устройства трябва да се направят незабавно неизползваеми. Изключете щепсела от контакта и прережете кабела.

## Дистрибуция

**CH** Trisa Electronics AG  
Kantonsstrasse 121  
CH-6234 Триенген  
info@trisaelectronics.ch  
+41 41 933 00 30

**DE** Ернст Лорх КГ  
Bildstockstraße 9  
D-72458 Албщадт  
HG@lorch-gruppe.com  
+49 (7431) 124 200

**AT** SCD Handels GmbH  
Unterhaus 33  
A-2851 Крумбах  
service@trisaelectronics.at  
+43 (2647) 4304070

**BG** Trisa GmbH  
43А, улица „Горски патник“  
BG- 1421 София

**5** YEARS  
GUARANTEE

