

Gerät korrekt bedienen
Seite: 8

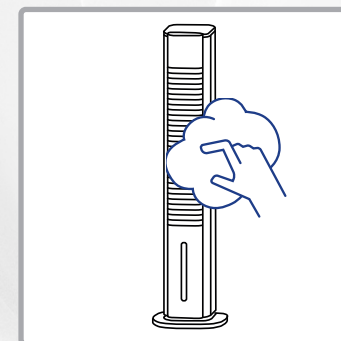

Gerät regelmässig reinigen
Seite: 11

Herzlich Willkommen



Bitte lesen Sie alle, in dieser Gebrauchsanweisung aufgeführten, Informationen durch. Bewahren Sie die Gebrauchsanweisung sorgfältig auf und geben Sie diese an Nachbenutzer:innen weiter. Das Gerät darf nur für den vorgesehenen Zweck, gemäss dieser Anleitung, verwendet werden. Beachten Sie die Sicherheitshinweise. Gerät am besten an FI-Schutzschalter (max. 30mA) betreiben.



Ersatzteile-Shop und Zubehör

<https://www.trisaelectronics.ch/de/zubehoer/>

Inhaltsverzeichnis

Sicherheitshinweise 4

Technische Daten 5

Geräteübersicht 6

Inbetriebnahme 7

Anwendung 8

Nach dem Gebrauch 10

Reinigung 11

Probleme und Ursachen 13

Benutzerinformationen 14

Sicherheitshinweise



Gerät im Betrieb nicht mit Decken, Tüchern oder Gegenständen bedecken – Brandgefahr!

- Sprayen Sie niemals Insektenspray gegen das Gerät, da dieses sonst Schaden nimmt.
- Luftstrom des Gerätes nie direkt gegen Kinder / Tiere richten.
- Alle Sicherheitshinweise lesen sowie Gebrauchsanweisung beachten, aufbewahren und an Nachbenutzer weitergeben.
- Gerät ist für die Verwendung im Haushalt bestimmt, nicht für gewerbliche Nutzung. Gerät nicht im Freien betreiben.
- Kein Hausmüll. Das Gerät muss gemäss lokalen Vorschriften entsorgt werden.
- Gerät am besten an FI-Schutzschalter (max. 30 mA) betreiben.
- Wird das Gerät zweckentfremdet, falsch bedient oder nicht fachgerecht repariert, kann keine Haftung für auftretende Schäden übernommen werden. In diesem Fall entfällt der Garantieanspruch.
- Gerät niemals in Wasser oder andere Flüssigkeiten tauchen. Es darf keine Flüssigkeit in das Geräteinnere gelangen (Kurzschlussgefahr).
- Gerät / Netzkabel / Verlängerungskabel vor jedem Gebrauch auf Schadstellen überprüfen. Beschädigte Geräte (inkl. Netzkabel) nie in Betrieb nehmen – vom Hersteller, dessen Servicestelle oder qualifizierten Fachleuten reparieren / ersetzen lassen. Gerät nie selber öffnen – Verletzungsgefahr!
- Keine Finger und Gegenstände in Geräteöffnungen stecken. Geräteöffnungen nicht abdecken.
- Der Betrieb des Gerätes in der Umgebung von entzündbaren Dämpfen sollte vermieden werden.
- Kinder dürfen nicht mit dem Gerät spielen. Gerät und Netzkabel von Kindern unter 8 Jahren fernhalten. Gerät im Betrieb nie unbeaufsichtigt lassen. Verpackungsmaterial (z.B. Folienbeutel) gehört nicht in Kinderhände.
- Netzanschluss: Die Spannung muss den Angaben auf dem Typenschild des Gerätes entsprechen.
- Gerät nie am Netzkabel tragen / ziehen. Netzkabel nicht knicken, einklemmen oder über scharfe Kanten ziehen. Kurzschlussgefahr durch Kabelbruch!
- Gerät / Anschlussleitung nie auf heisse Flächen (Herdplatte) stellen / legen oder in die Nähe von offenem Feuer bringen. Gerät nicht starker Hitze (Heizquellen, -körper, Sonnenbestrahlung) aussetzen. Brennende Geräte nur mit Löschdecke löschen.
- Stecker nie am Netzkabel / mit feuchten Händen ziehen. Netzstecker ziehen bei Störungen während Gebrauch, vor dem Nachfüllen, vor der Reinigung, Umplatzierung oder nach dem Gebrauch. Stecker muss jederzeit erreichbar bleiben.
- Unbenutzte / unbeaufsichtigte Geräte ausschalten und Netzstecker ziehen. Netzkabel nicht um das Gerät wickeln.
- Gerät nur auf ebener, stabiler, trockener Unterlage betreiben. Nie an der Wand / Decke befestigen.
- Gerät nicht an Zeitschaltuhr oder fernbedienbarem Schalter betreiben / anschliessen.
- Kinder ab 8 Jahren und Personen mit eingeschränkten physischen, sensorischen oder geistigen Fähigkeiten, mangelnder Erfahrung und Kenntnisse dürfen das Gerät nur gebrauchen, wenn sie von einer für ihre Sicherheit zuständigen Person beaufsichtigt werden oder ihnen der sichere Gebrauch des Gerätes gezeigt wurde und sie die damit verbundenen Gefahren verstanden haben. Reinigungs- und Wartungsarbeiten dürfen nicht von Kindern ohne Beaufsichtigung durchgeführt werden.
- Vom Hersteller nicht empfohlenes / verkauftes Zubehör aus Sicherheitsgründen nicht verwenden.

Technische Daten

Art. Nr.: 9381.70

220-240V AC 50Hz	Eingangsspannung	0.07 (m³/min)/W	Wirkungsgrad	Ca. 1.5m	Kabellänge
26 x 28.5 x 106	Abmessung (cm)	6.1 kg	Gewicht	65 dB(A)	Geräuschepegel
5.5 m/s	Max. Luftgeschwindigkeit	5.3 m³/min	Max. Volumenstrom	1300 RPM	Drehgeschwindigkeit

Leistungsaufnahme

80 W	Wenn ein	<0.5 W	Wenn aus	-	AUS-/Standby-Modus aktiv nach...
-------------	----------	------------------	----------	----------	-------------------------------------

Geräteübersicht

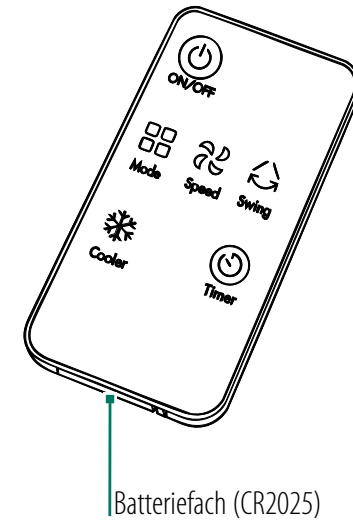
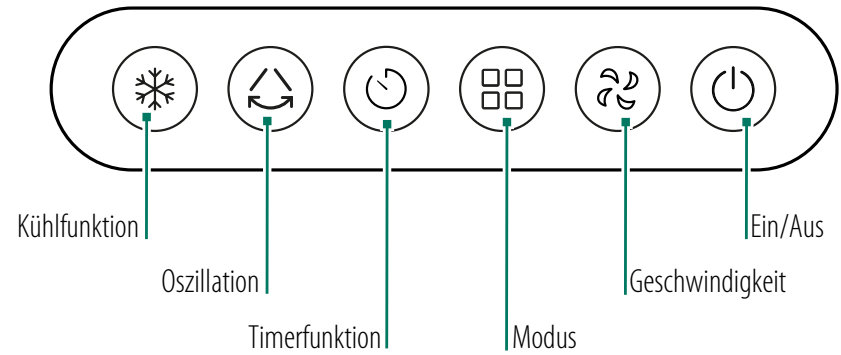
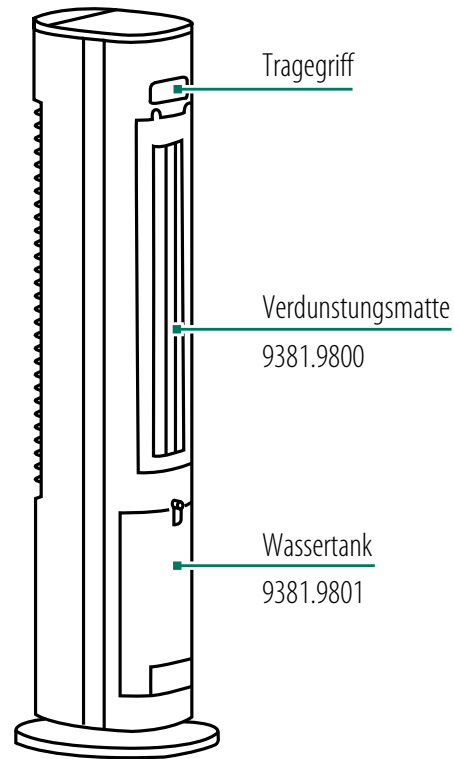
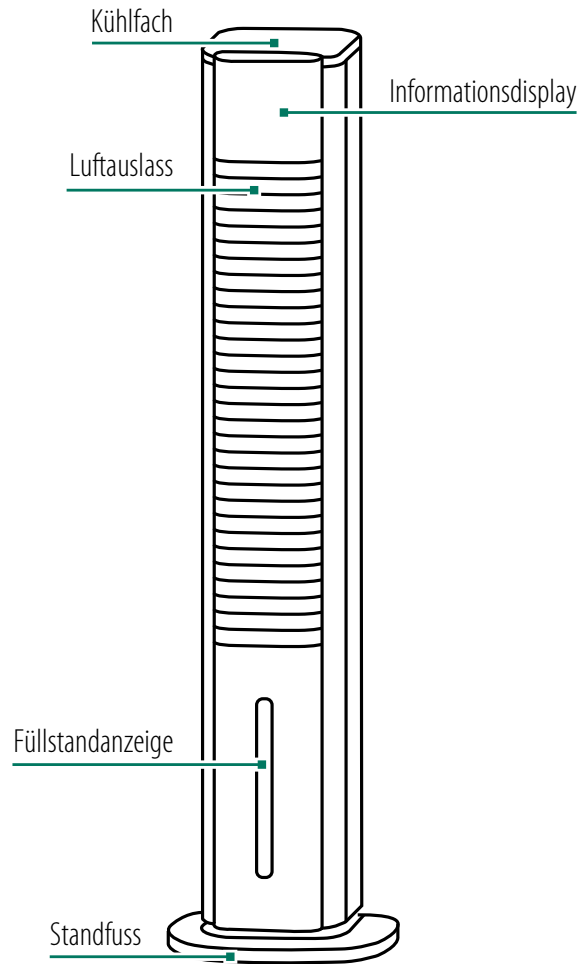

Ersatzteile-Shop und Zubehör
<https://www.trisaelectronics.ch/de/zubehoer/>

Inbetriebnahme

1. Kühlelemente befüllen

Kühlelemente befüllen und einfrieren.

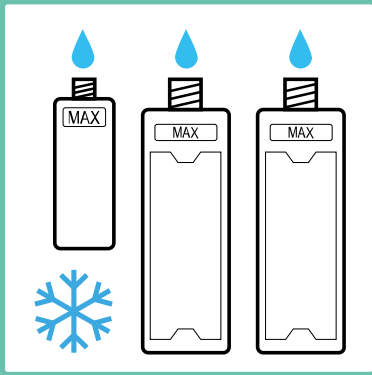

2. Gerät stabil hinstellen

Das Gerät auf einen flachen, ebenen Untergrund aufstellen.

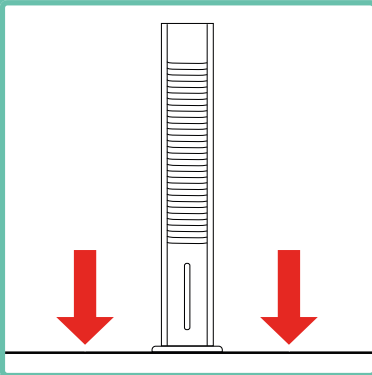

3. Wassertank befüllen

Wassertank befüllen und Kühlelemente einlegen.

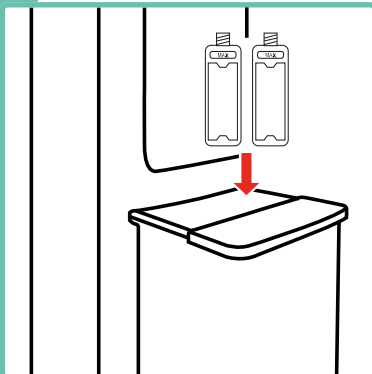

4. Kühlelement einlegen

Klappe öffnen und Kühlelement in das Kühlfach einlegen.

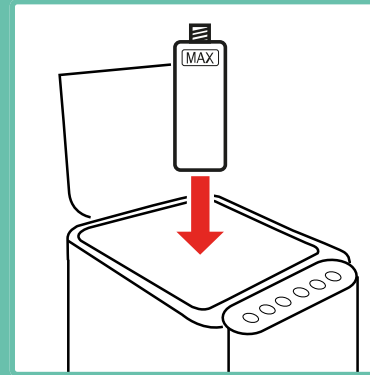

5. Wassertank befüllen

Wassertank über das Kühlfach mit Wasser befüllen.

! MAX-Markierung beachten.

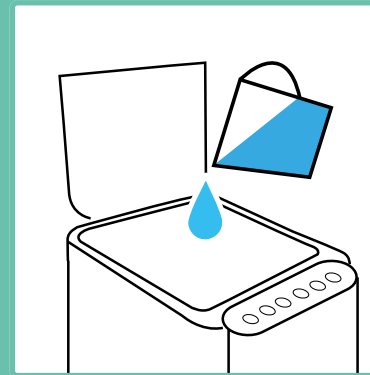

Anwendung

1. Gerät einstecken

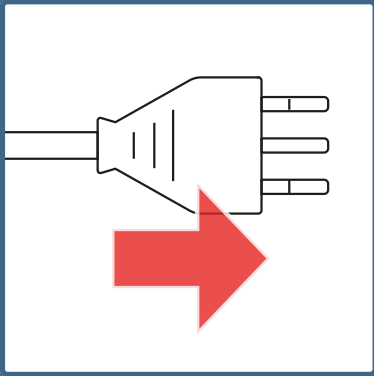

Gerät einstecken.

2. Gerät einschalten

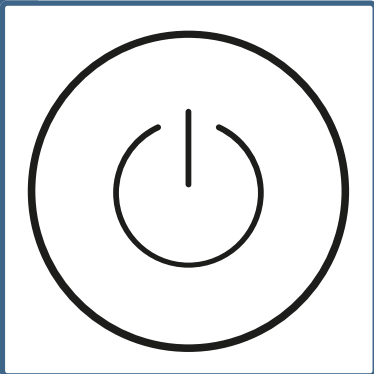

Einschalttaste antippen um das Gerät zu starten.

3. Einstellen

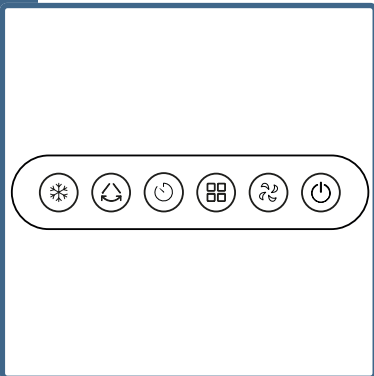

Über das Bedienpaneel gewünschte Einstellungen vornehmen

4. Geschwindigkeit

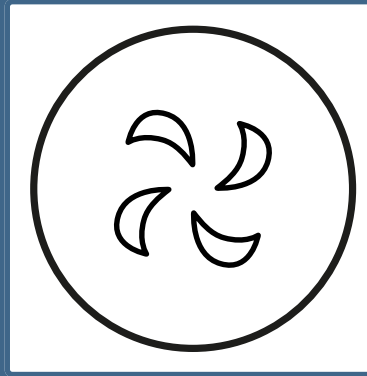

Windgeschwindigkeit durch das Antippen der Geschwindigkeit-Taste ändern.

Windgeschwindigkeiten:
Low
Medium
High

5. Kühlfunktion

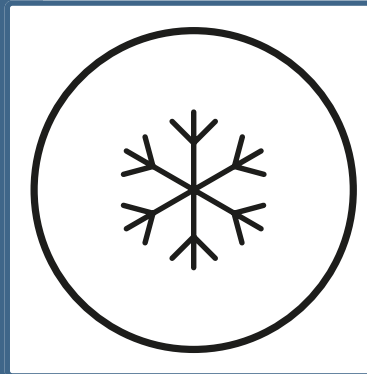

Durch das Antippen der Kühl-Taste, Kühlfunktion ein- oder ausschalten.

6. Windart

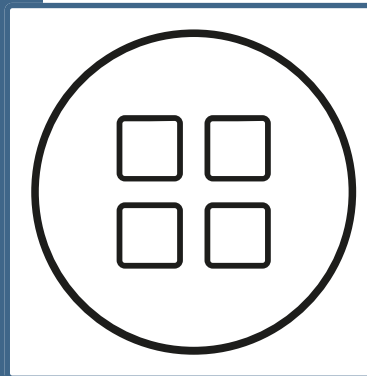

Wind-Modus durch das Antippen der Modus-Taste ändern

7. Oszillation

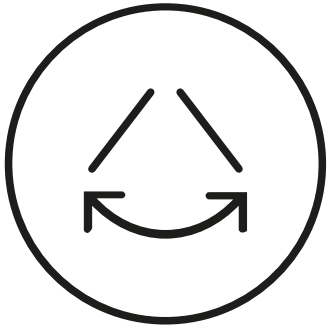

Oszillation durch Antippen der Oszillation-Taste ein- und ausschalten.

8. Timer-Funktion

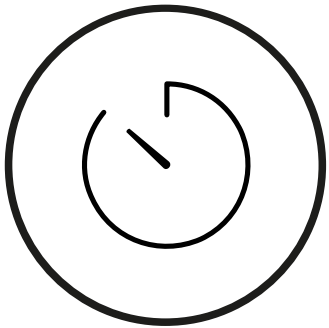

Durch mehrfaches Antippen der Timer-Taste den Zeitpunkt bis zum Ausschalten des Gerätes einstellen. Timer kann von 1-12 Stunden eingestellt werden.

Nach dem Gebrauch

1. Gerät ausschalten

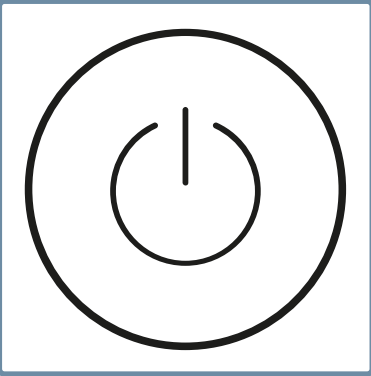

Gerät am Hauptschalter ausschalten.

2. Ausstecken

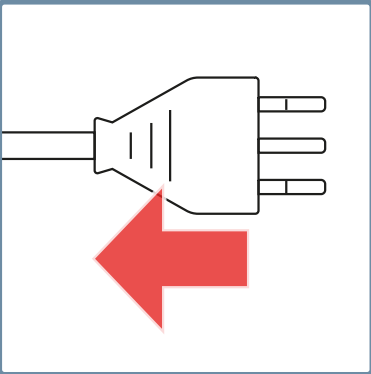

Netzstecker ziehen.

3. Kühlelemente entnehmen

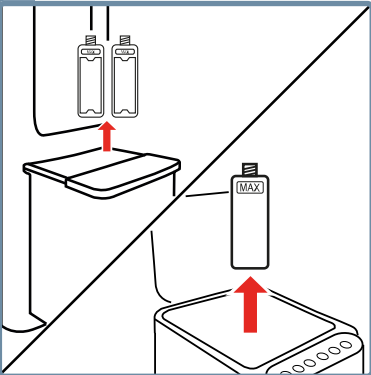

Kühlelemente aus dem Wassertank sowie dem Kühlfach entnehmen.

4. Gerät reinigen

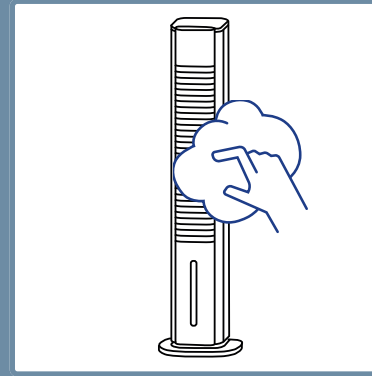

Gerät reinigen, siehe Kapitel "Reinigung".

5. Gerät verstauen

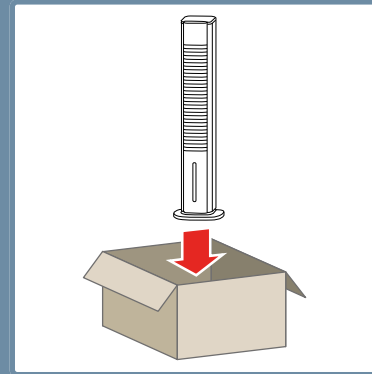

Gerät trocken, an einem lichtgeschützten Ort lagern.

Reinigung

1. Gerät abwischen

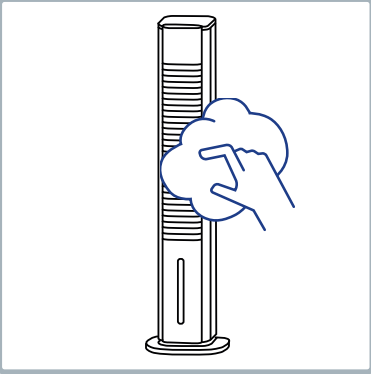

Gerät mit einem feuchten Tuch abwischen.

2. Filter entnehmen

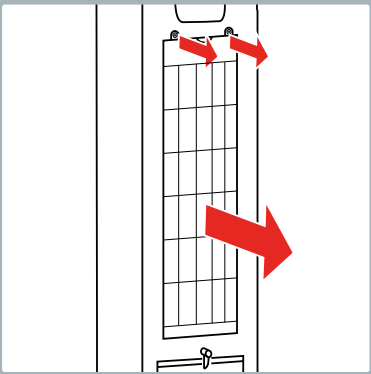

Schrauben lösen, Filtergitter herausnehmen, Verdunstungsmatte entnehmen.

3. Verdunstungsmatte entnehmen

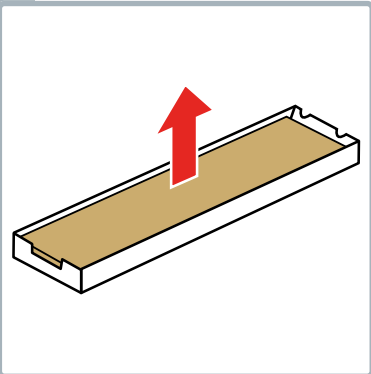

Verdunstungsmatte aus dem Filtergitter herausnehmen.

4. Verdunstungsmatte ausspülen

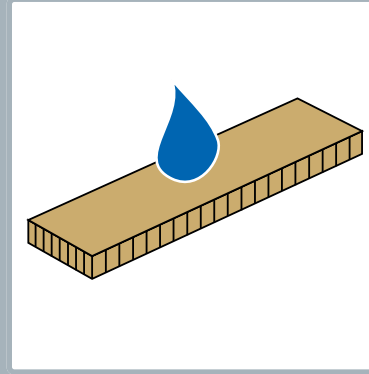

Verdunstungsmatte mit lauwarmem Wasser ausspülen. Anschliessend vollständig trocknen lassen.

! Bei Verunreinigungen Verdunstungsmatte ersetzen.

5. Verdunstungsmatte einlegen

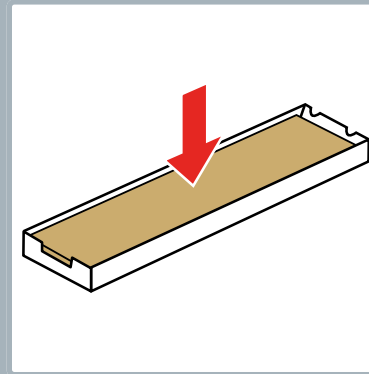

Verdunstungsmatte in das Filtergitter einlegen.

6. Filter einsetzen

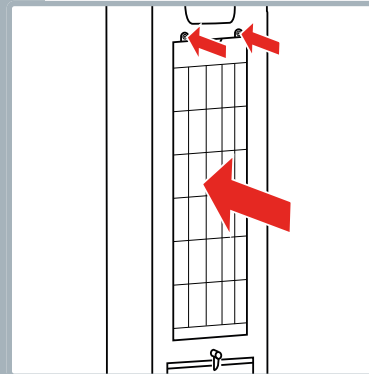

Filtergitter einsetzen und festschrauben.

7. Wassertank entnehmen

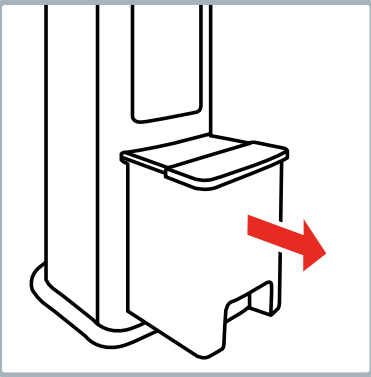

Wassertank herausziehen.

8. Pumpe entfernen

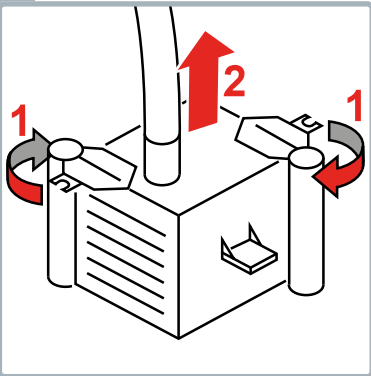

Verschlüsse nach aussen drehen und Pumpe vorsichtig aus der Halterung entfernen.

9. Wassertank ausspülen

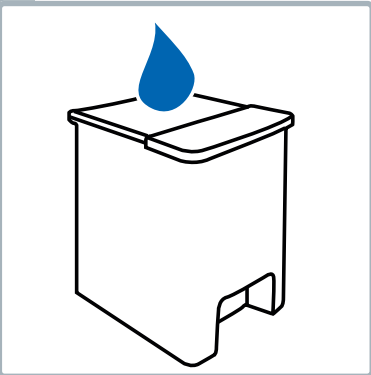

Wassertank gründlich auswaschen und spülen.

10. Pumpe einsetzen

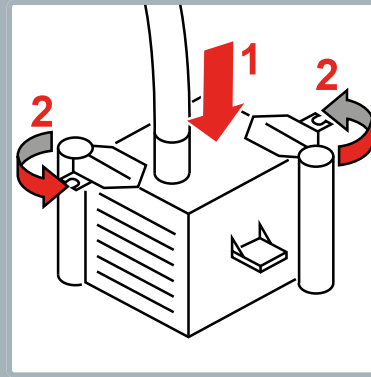

Pumpe in die Halterung einsetzen und Verschlüsse nach innen drehen.

11. Wassertank einsetzen

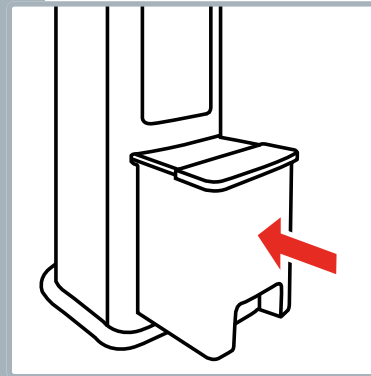

Wassertank in das Gerät einschieben.

Probleme und Ursachen

Problem/Ursache	Lösung
Gerät funktioniert nicht	Gerät eingesteckt/Eingeschaltet?
Luftstrom ist nicht kühl	Kein/zu wenig Wasser im Tank? Pumpe nicht am Schlauch angeschlossen? Kühlelemente nicht mehr kalt?
Fernbedienung funktioniert nicht	Batterien geladen und richtig eingesetzt? Distanz zum Gerät zu gross?

Benutzerinformationen



Für dieses Gerät leisten wir Ihnen 5 Jahre Garantie ab Kaufdatum. Die Garantieleistung besteht im Ersatz oder in der Reparatur eines Gerätes mit Material- oder Fabrikationsfehlern. Ein Austausch auf ein neues Gerät oder die Rücknahme mit Rückerstattung des Kaufbetrages ist nicht möglich. Von der Garantieleistung ausgeschlossen sind normale Abnutzung, gewerblicher Gebrauch, Änderung des Originalzustandes, Reinigungsarbeiten, Folge unsachgemässer Behandlung oder Beschädigung durch den Käufer oder Drittpersonen, Schäden, die auf äussere Umstände zurückzuführen oder die durch Batterien verursacht werden. Die Garantieleistung setzt voraus, dass das schadhafte Gerät mit der von der Verkaufsstelle datierten und unterzeichneten Garantiekarte oder mit der Kaufquittung auf Kosten des Käufers eingesandt wird.

Entsorgung/Umweltschutz

Dieses Gerät nie im Hausmüll, sondern gemäss den lokalen Vorschriften entsorgen. Nur offizielle Sammelstellen in der Gemeinde erfragen und nutzen. Bei unkontrolliert entsorgten Geräten können Schadstoffe austreten und die Nahrungsmittelkette, Flora und Fauna vergiften. Ihre Verkaufsstelle ist zur Rücknahme alter Geräte verpflichtet. Ausgediente Geräte sofort unbrauchbar machen. Netzstecker ziehen und Netzkabel durchtrennen.

Vertrieb

CH Trisa Electronics AG
Kantonsstrasse 121
CH-6234 Triengen
info@trisaelectronics.ch
+41 41 933 00 30

DE Ernst Lorch KG
Bildstockstraße 9
D-72458 Albstadt
HG@lorch-gruppe.com
+49 (7431) 124 200

AT SCD Handels GmbH
Unterhaus 33
A-2851 Krumbach
service@trisaelectronics.at
+43 (2647) 4304070

BG Trisa GmbH
43A, Gorski Patnik Strasse
BG- 1421 Sofia

5 YEARS
GUARANTEE

